

Aufmaßblatt AsyFlex NF



Fertigmaß

Form 6, hohe Seite rechts (von Innen)

Kommission:

Bei Blendenlänge > 5.000 mm ist die Blende mittig geteilt.
Hierbei ist der Blendenschnitt 90° zur Neigung.

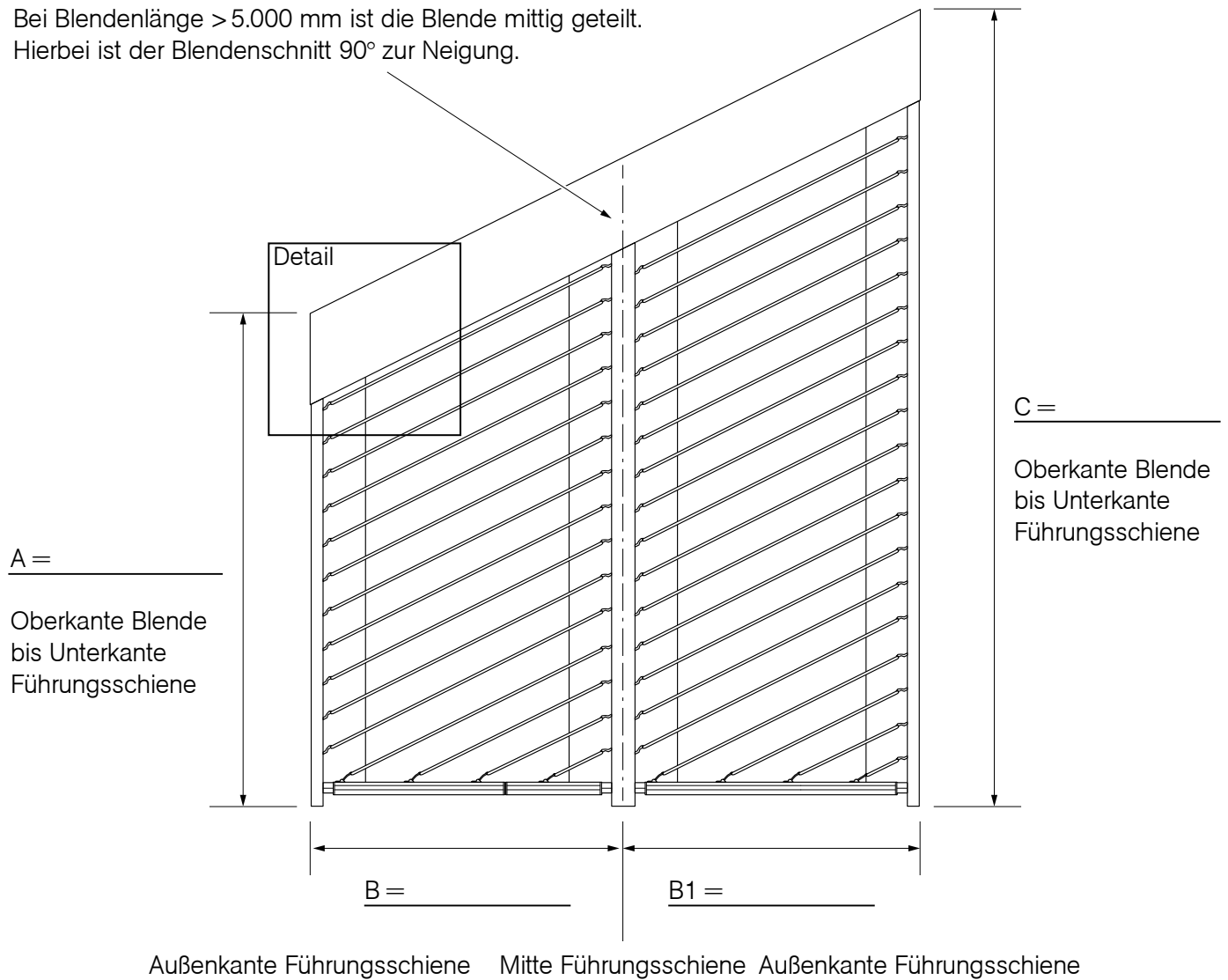

Detail zur Maßermittlung der Bestellbreite

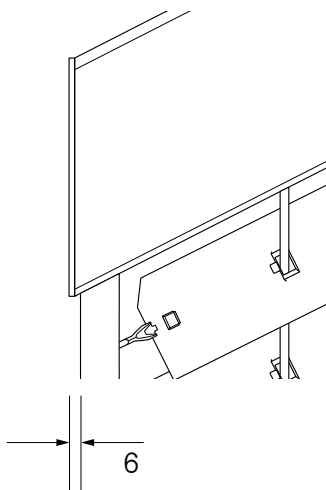

Führungsschiene Typ T

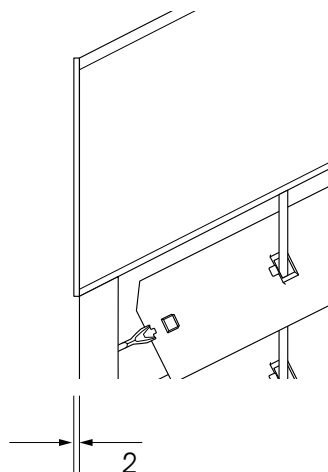

Führungsschiene Typ S70/E30

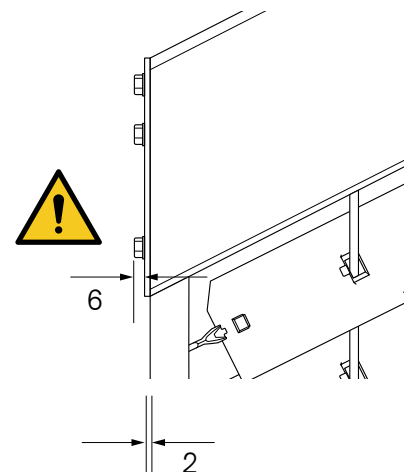

Freitragende Ausführung
Achtung: Schrauben stehen über!