

Montageanleitung

Raffstore / Jalousie im Combo RSV – Vorbaukasten in der Dämmebene

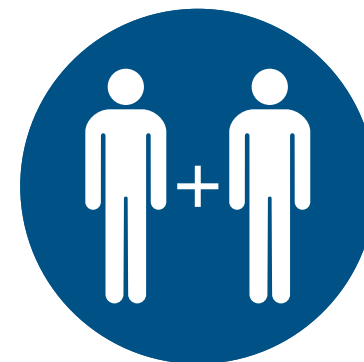

Die Montage ist ausschließlich durch qualifiziertes Fachpersonal auszuführen!





**Bei der Montage ist darauf zu achten, dass die
Auswahl des Befestigungsmaterials
in Abstimmung mit dem
jeweiligen Montageuntergrund erfolgt.**

Benötigte Werkzeuge

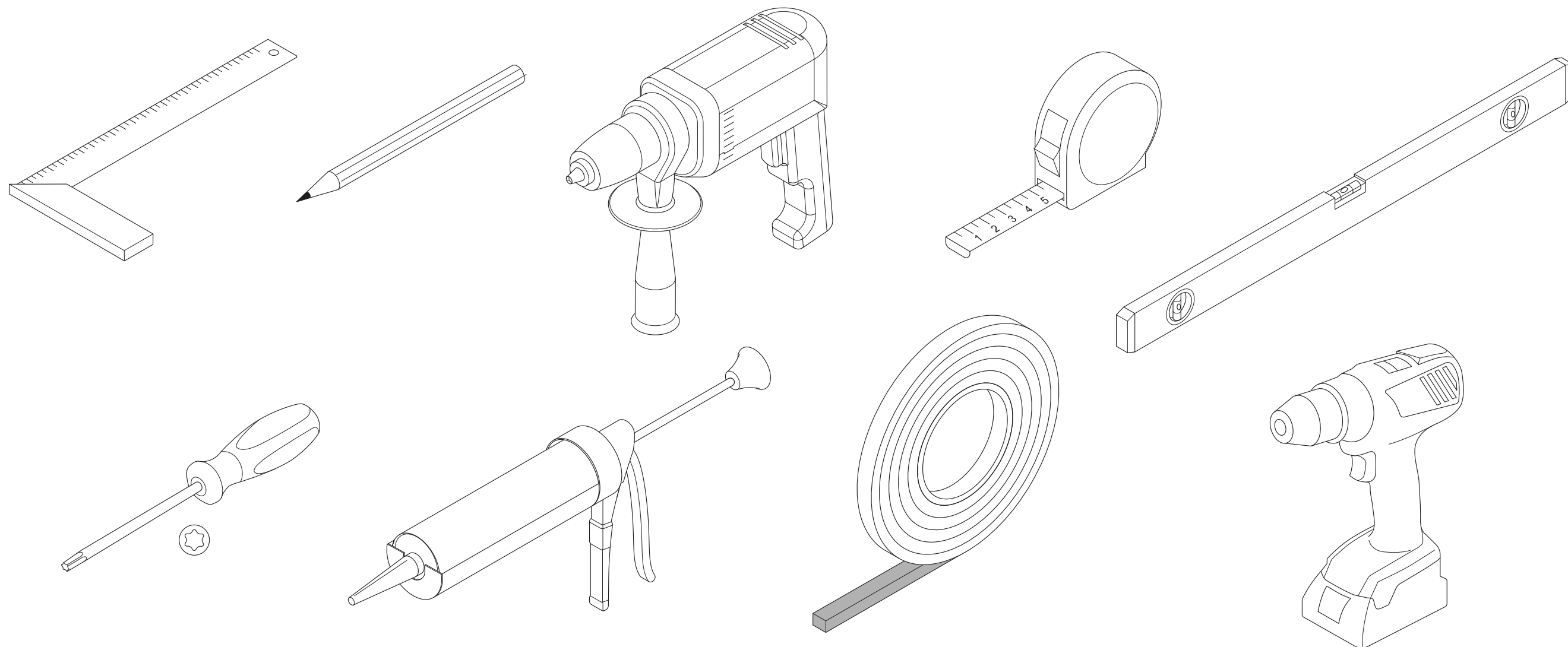

Lieferumfang Combo RSV

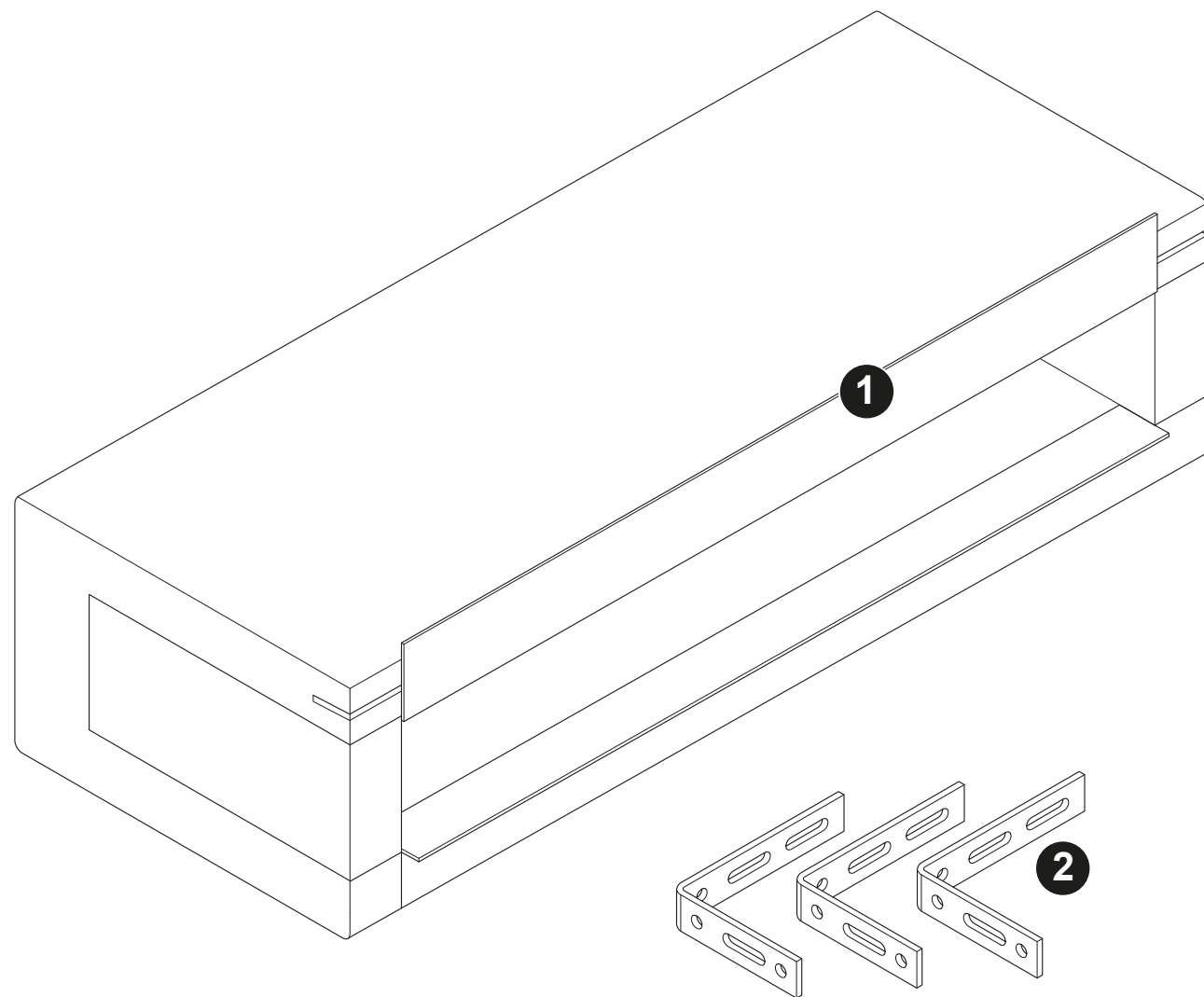

Nr.	Bezeichnung
1	Raffstorekasten Combo RSV (auch mit Vakuumpaneel erhältlich)
2	Montagewinkel

Lieferumfang Combo RSV mit Laibungselement

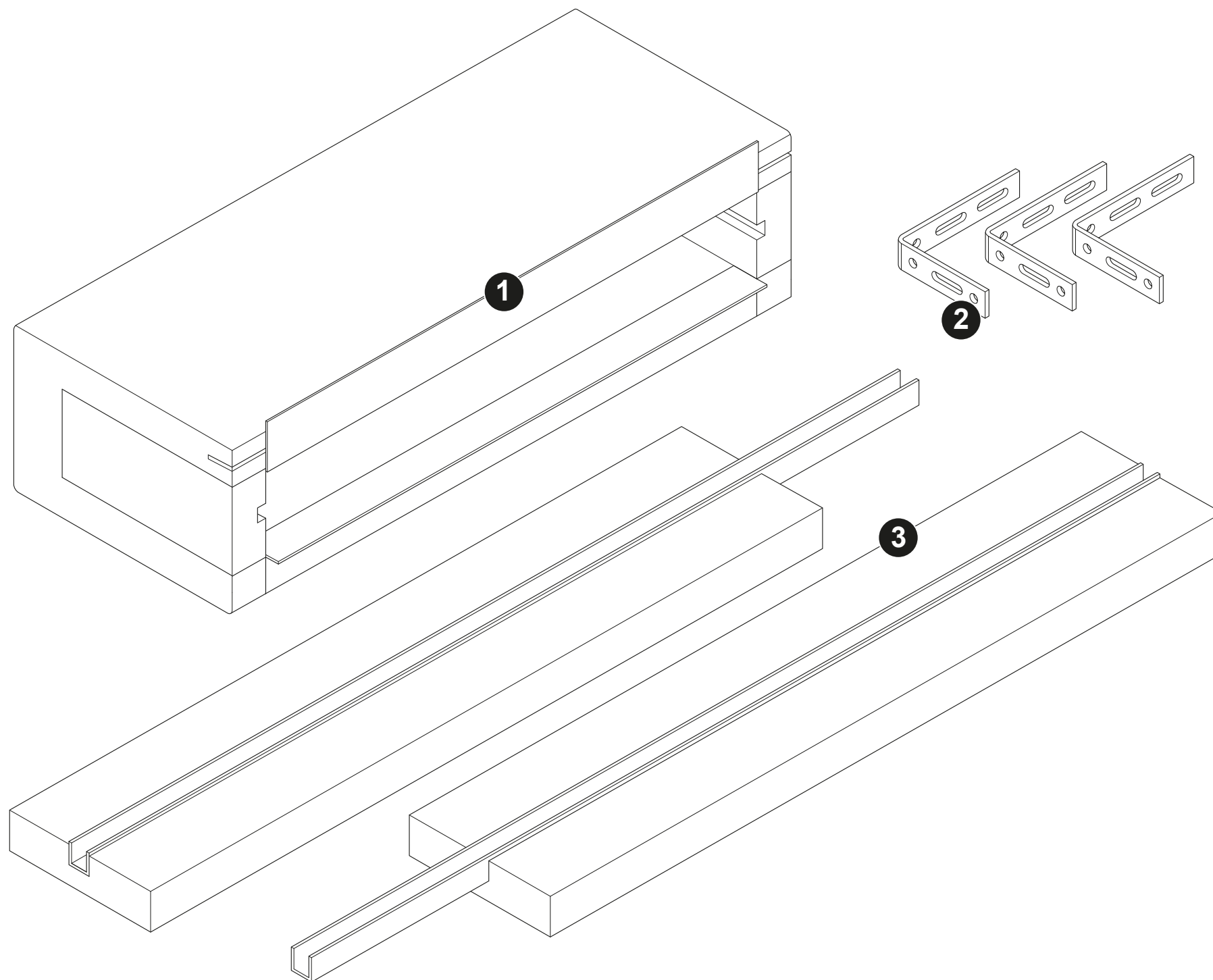

Nr. Bezeichnung

1 Raffstorekasten Combo RSV
(auch mit Vakuumpaneel erhältlich)

2 Montagewinkel

3 Laibungselement mit integrierter
Grundschiene

Kastenausführungen

U-Form
(auch mit Vakuumpaneel möglich)

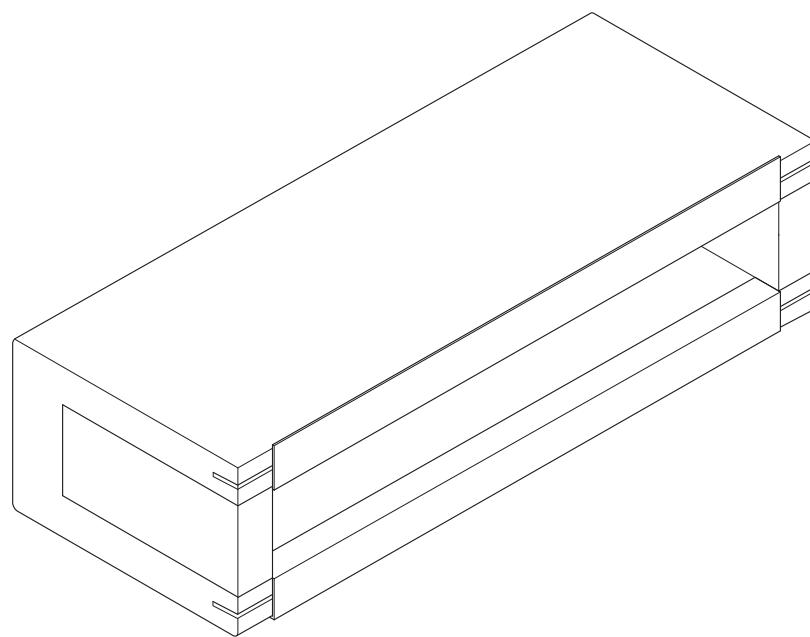

U-Form mit Ausklinkung
(auch mit Vakuumpaneel möglich)

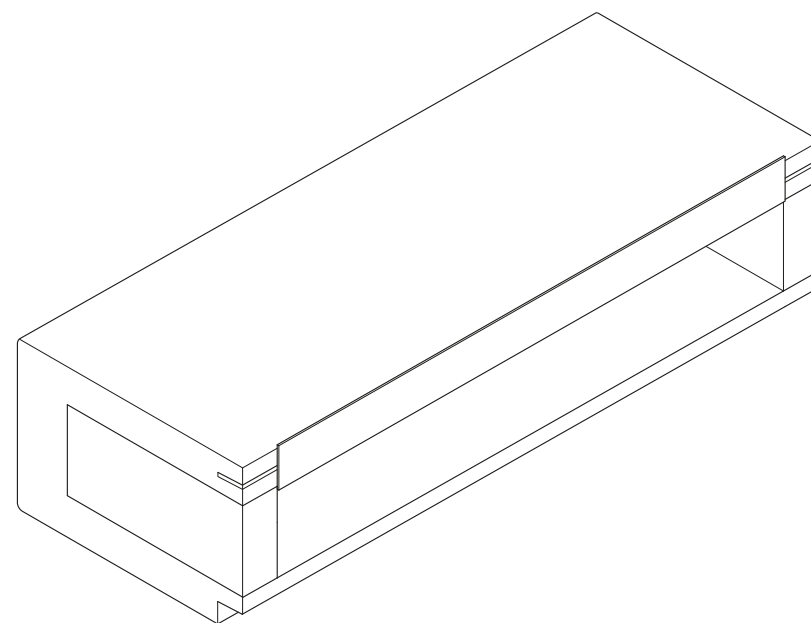

Winkelform

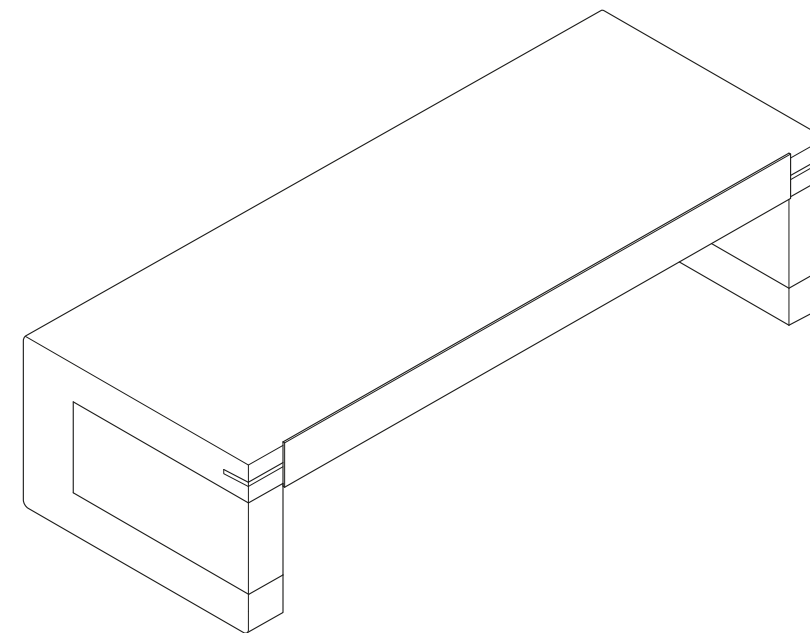

Lieferprogramm Abschlusschiene, Aluminium

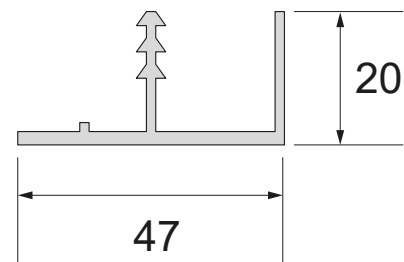

F-47mm
für außen/innen
(Standard außen)

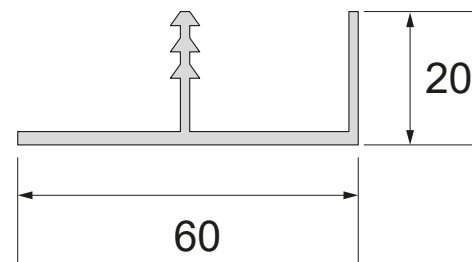

F-60mm
für außen/innen

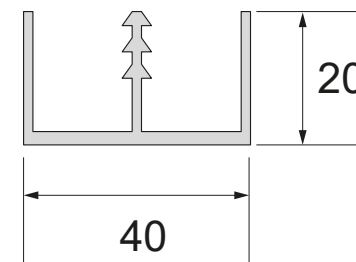

E-40mm
für außen

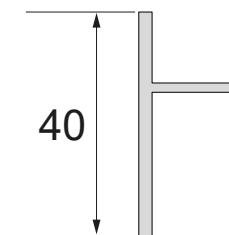

T-40mm
für innen (Standard)

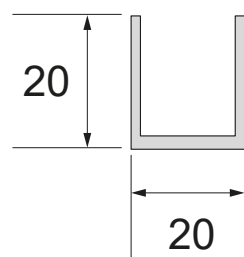

U-20mm
für innen

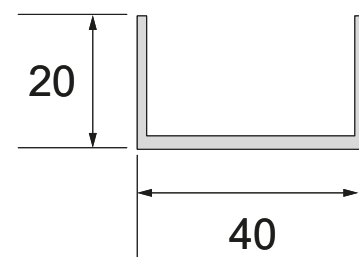

U-40mm
für innen

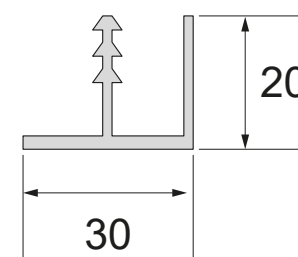

F-30mm
für innen

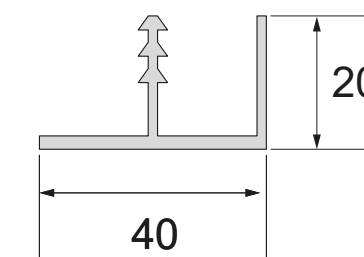

F-40mm
für innen

Combo RSV anzeichnen

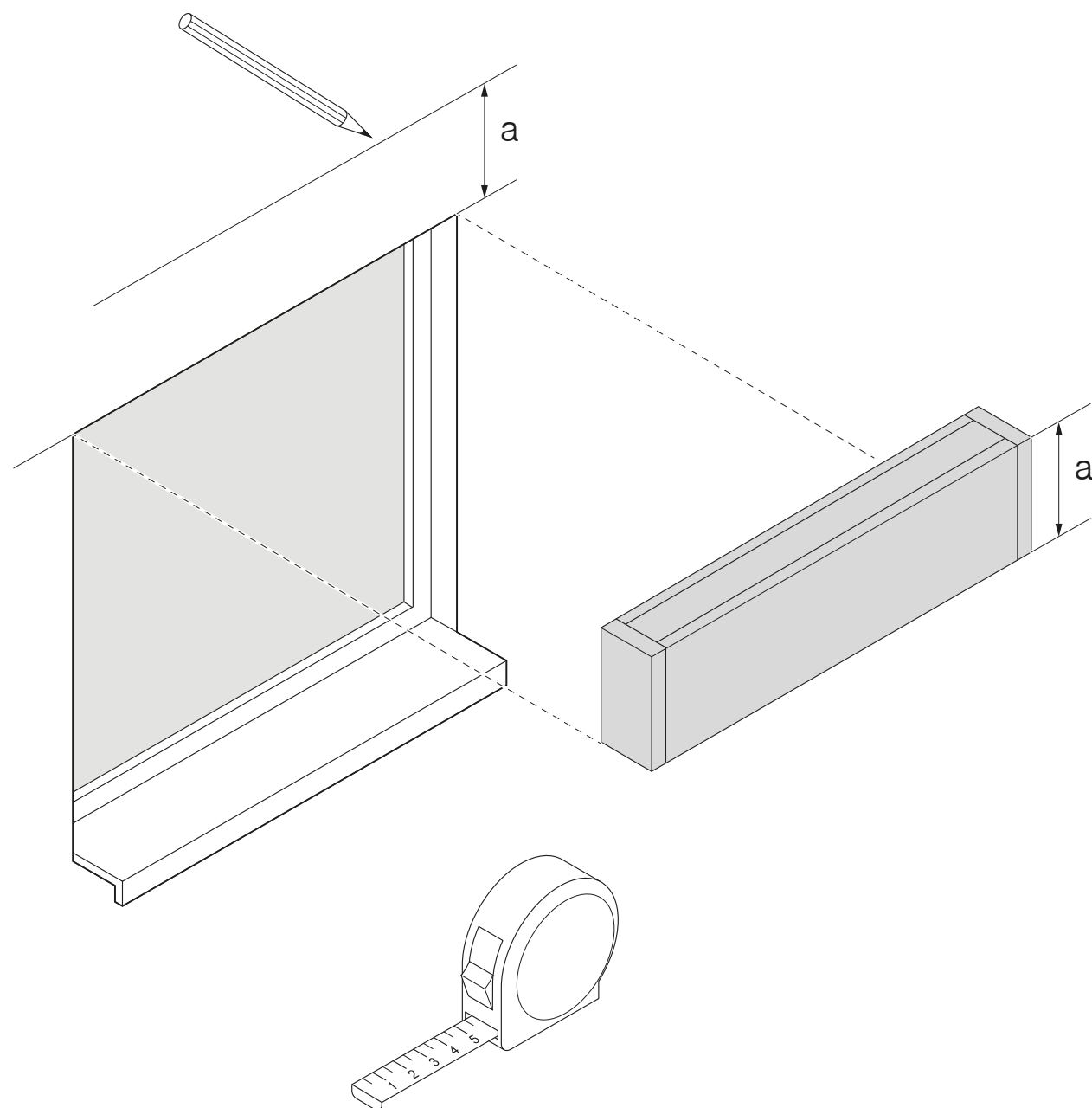
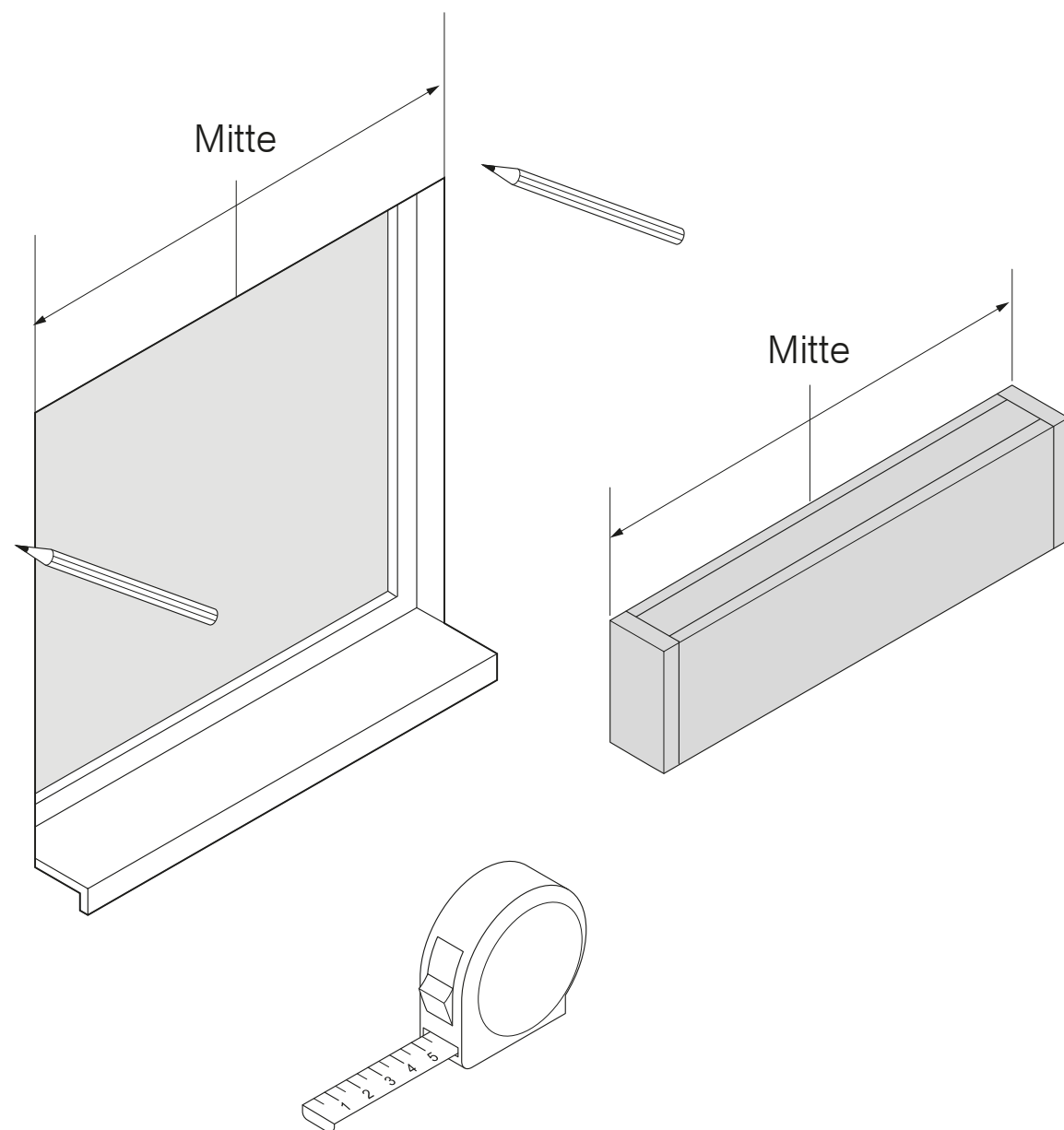

Combo RSV anzeichnen

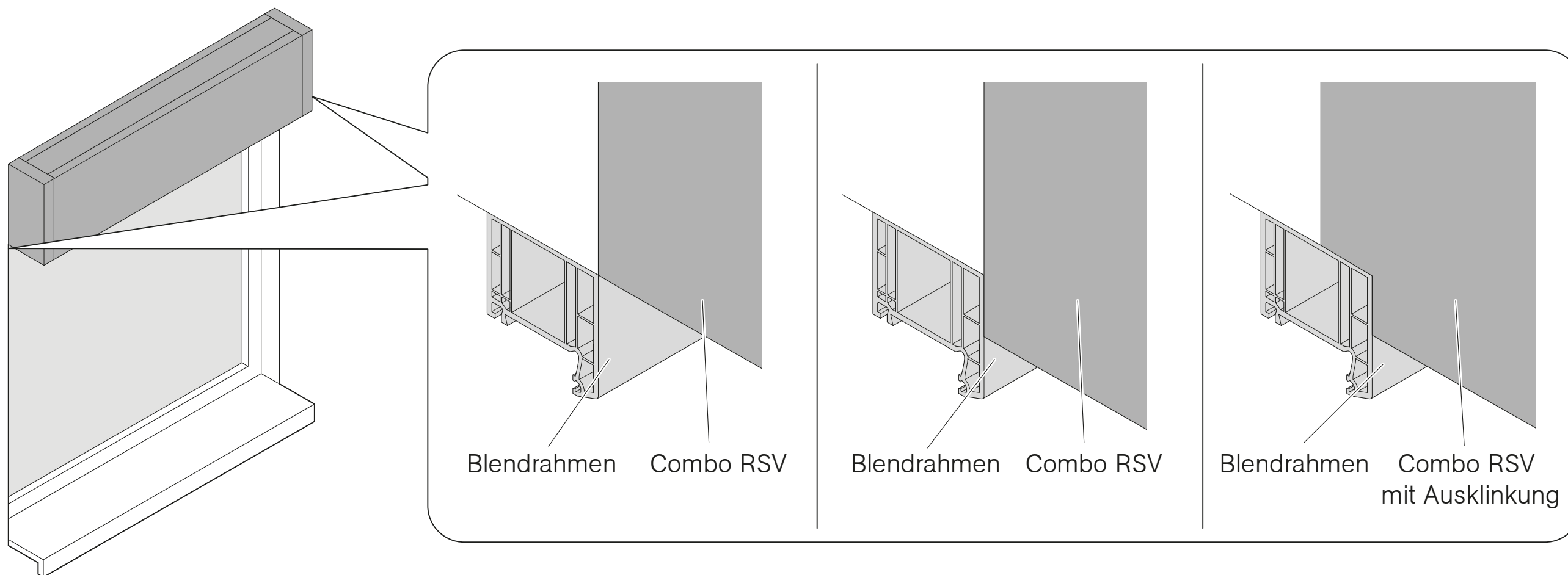

Position und Anzahl der Montagewinkel



Dübel und Schrauben müssen die technischen Zulassungen der ETA-06/0106 und ETA-07/0337 besitzen.

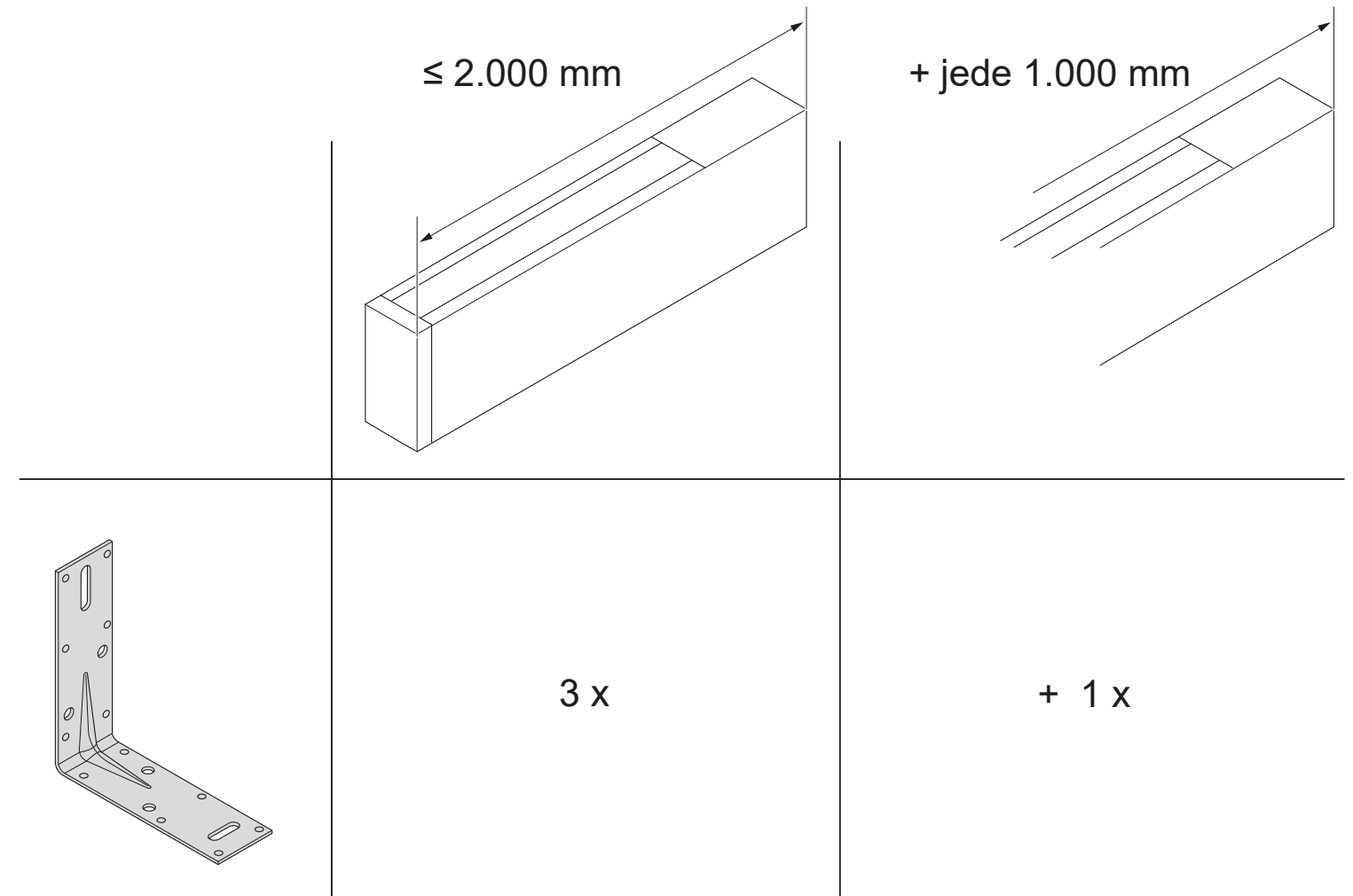
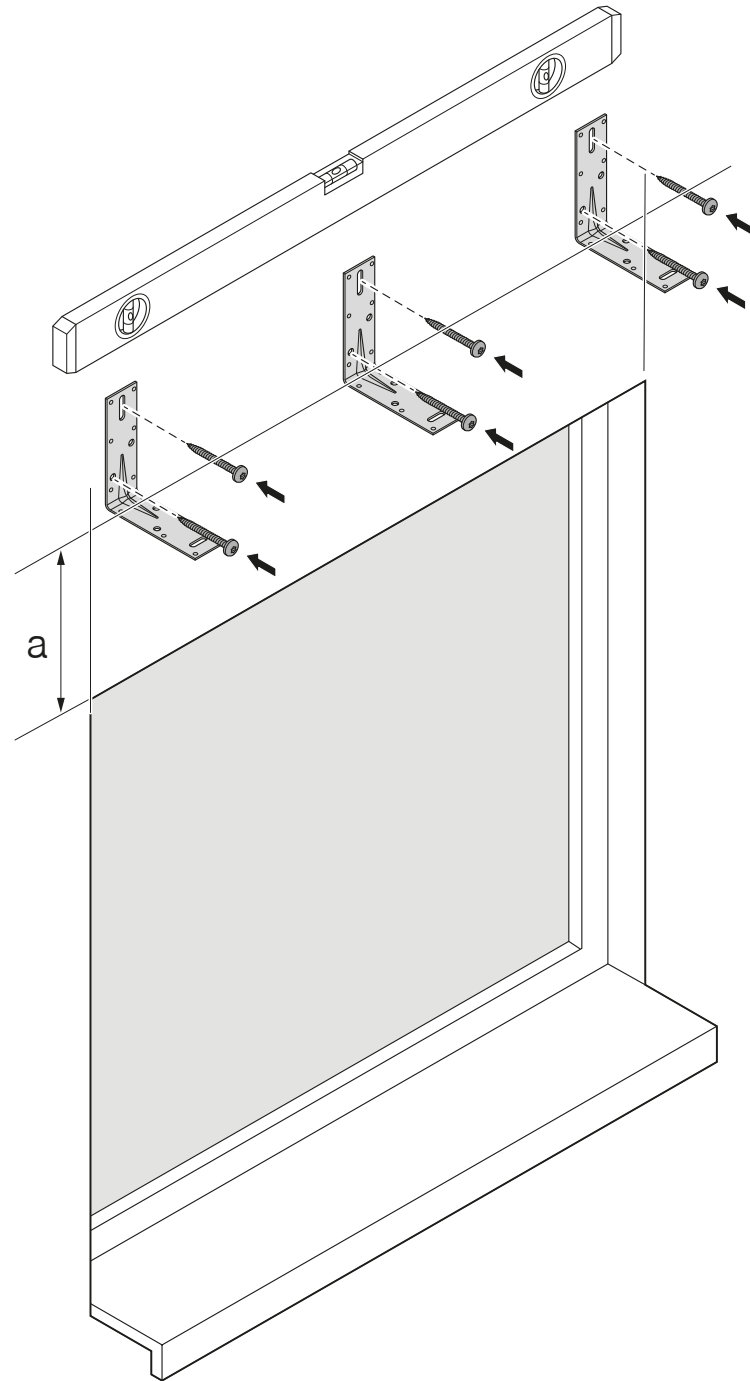

Raffstorekasten vorbereiten

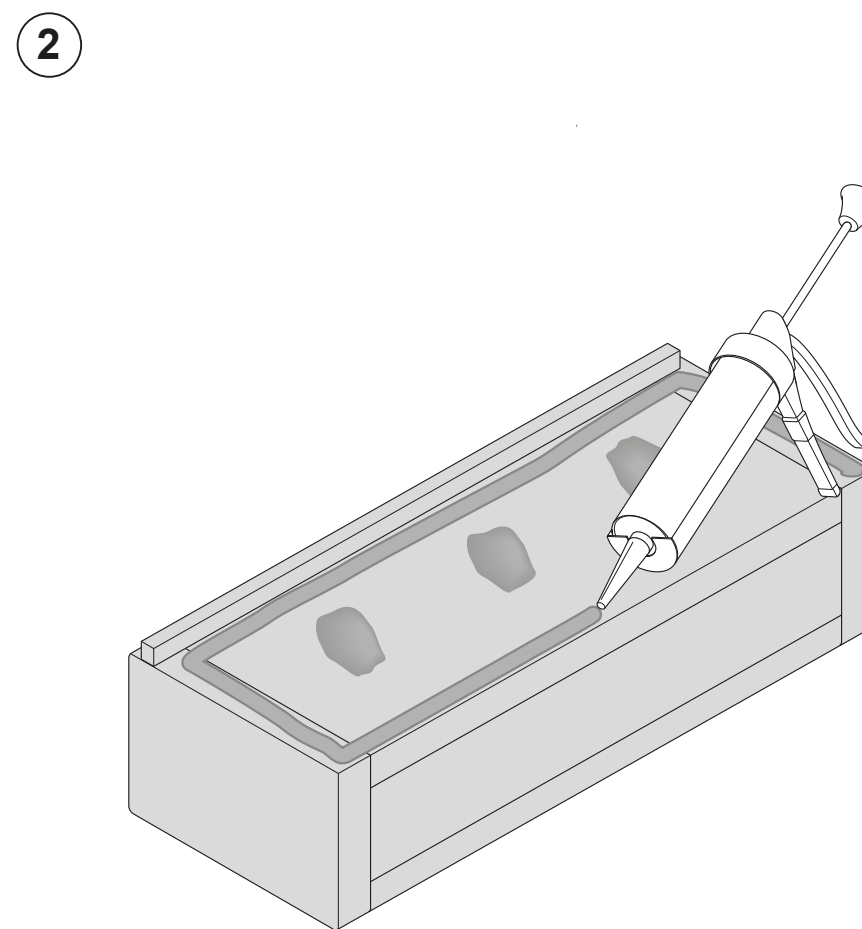
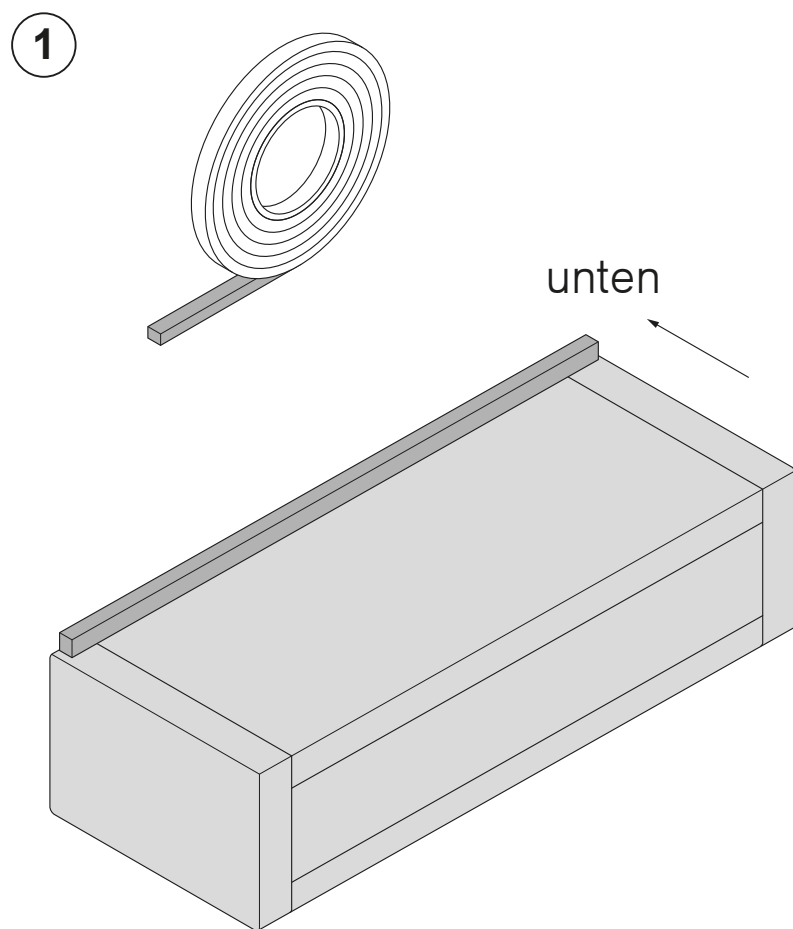

Bohrung für Kabeldurchführung



Auf Vakuumpaneel achten!

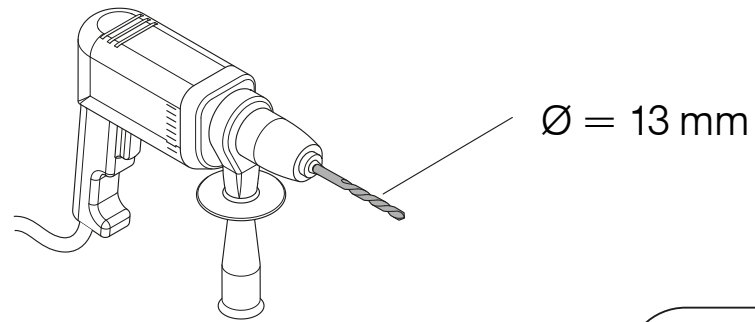

Mit Vakuumpaneel

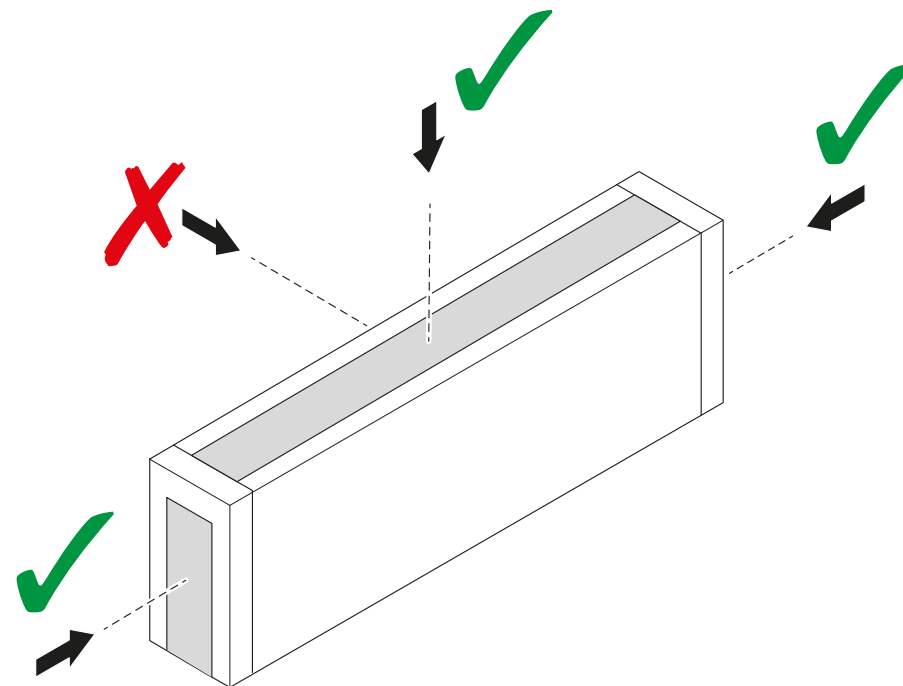

Ohne Vakuumpaneel

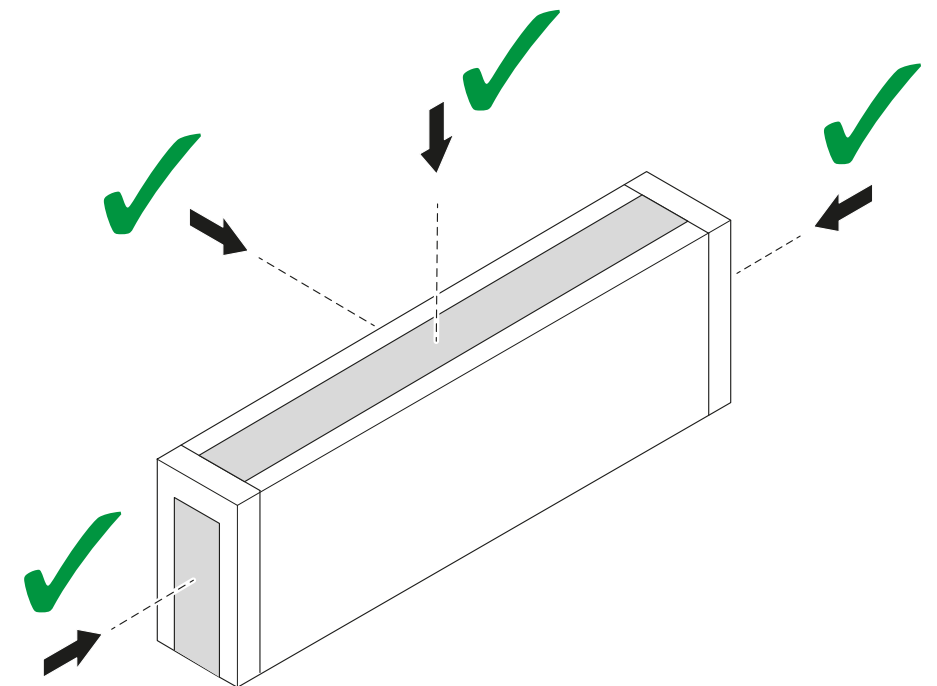

Raffstorekasten befestigen



siehe auch Seite 9

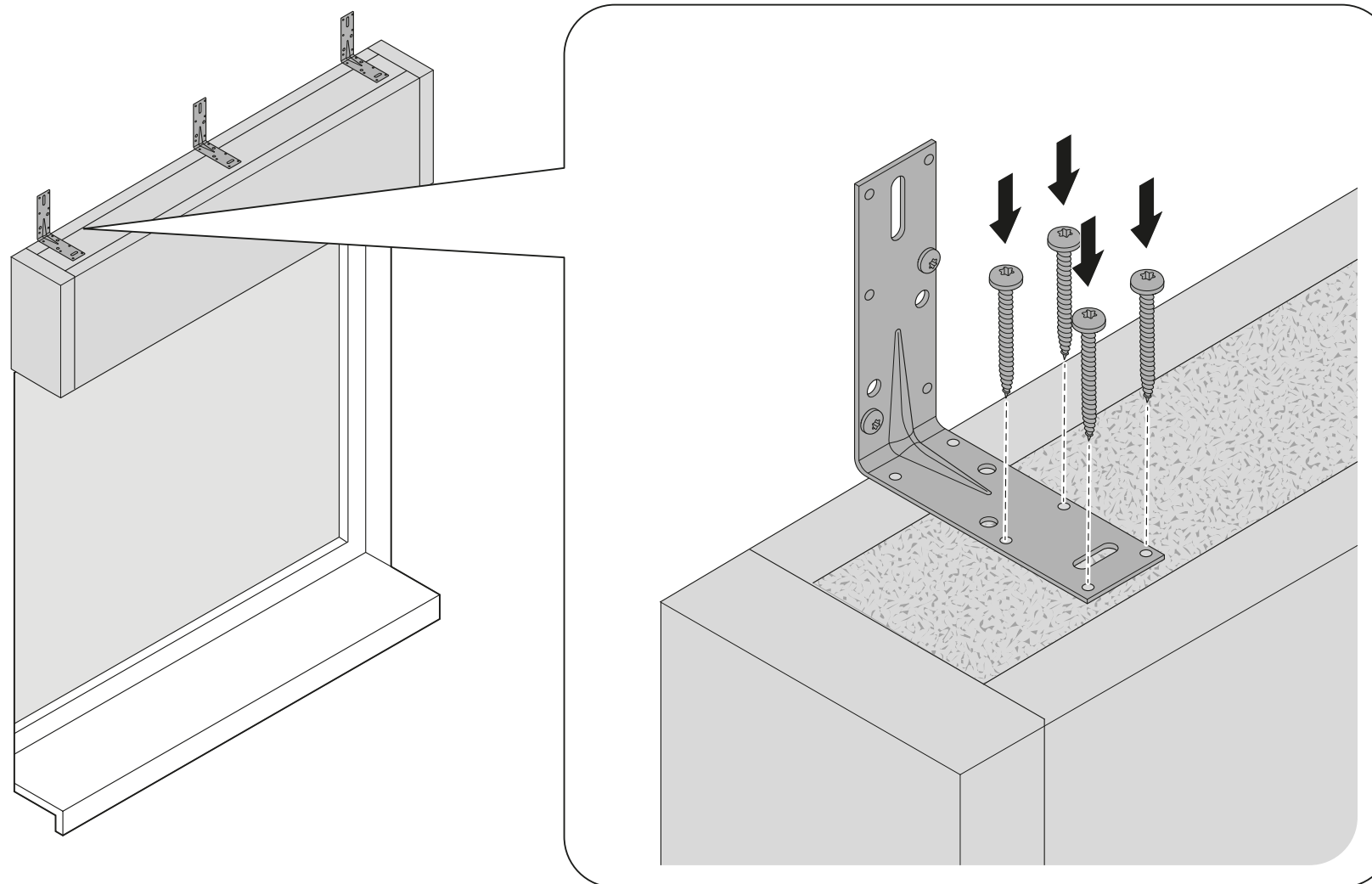

Combo RSV mit WDVS verkleben

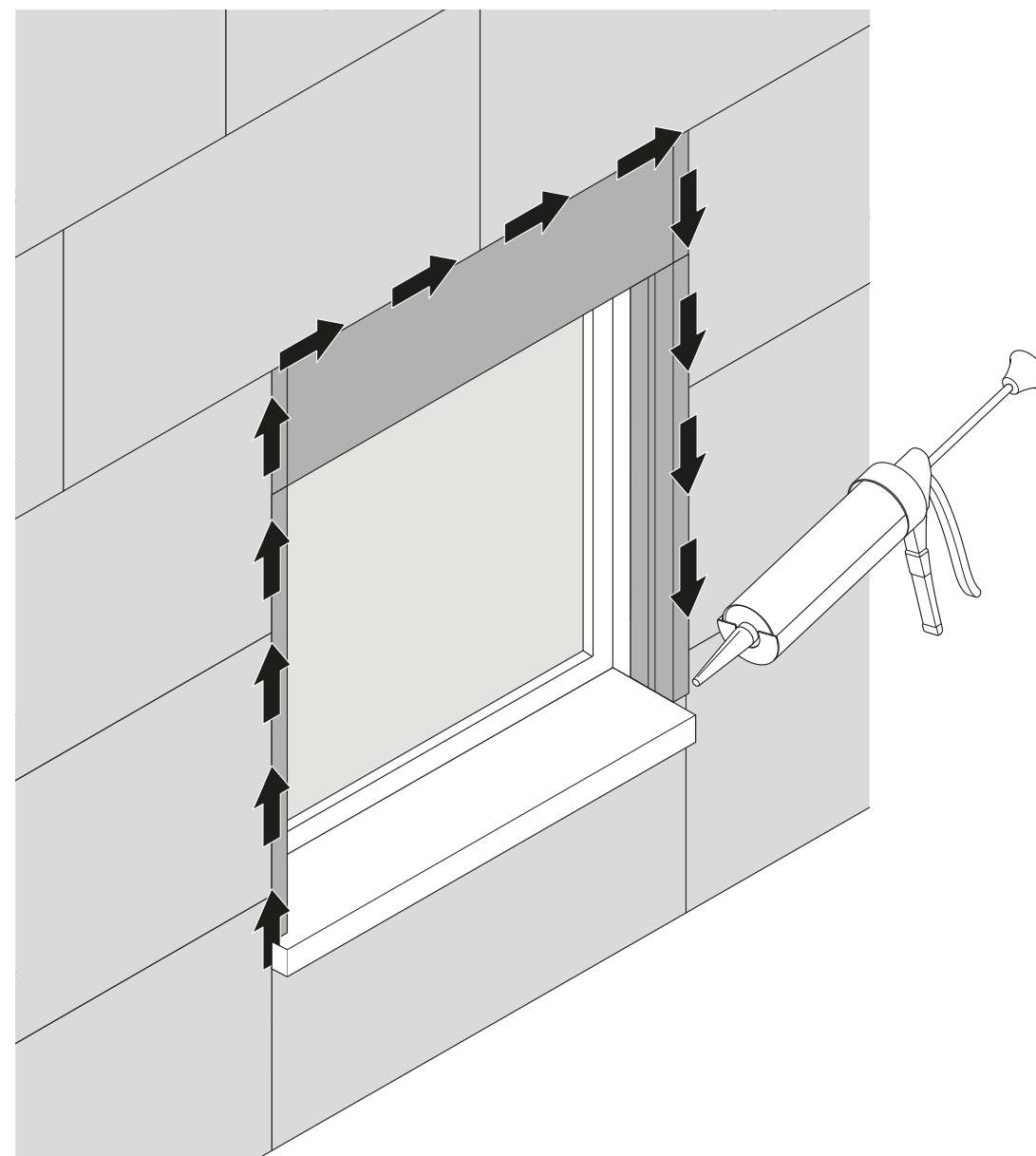
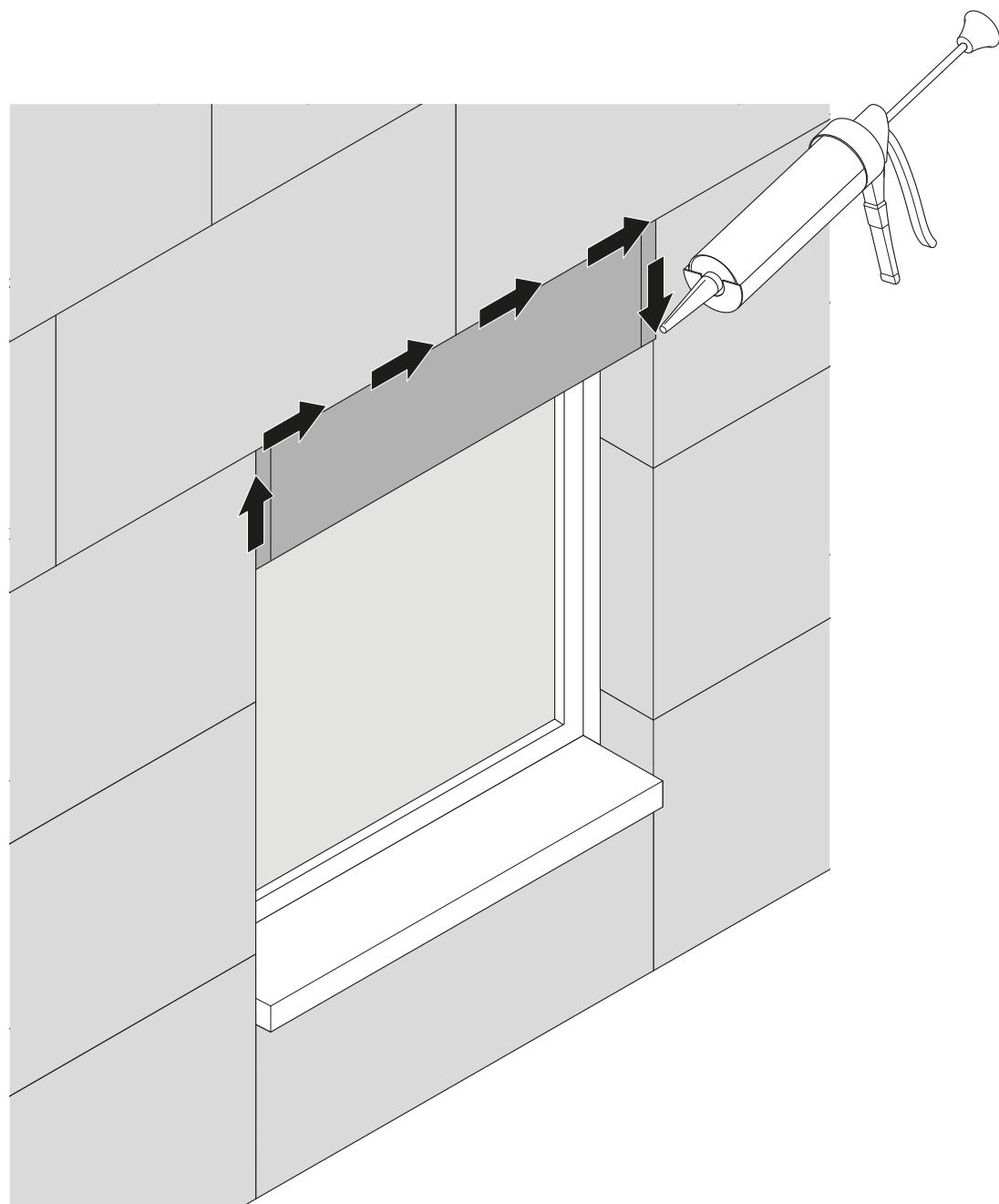



Verputzen

Der Kasten muss nach vollständigem Erhärten des Klebers verputzt werden, dabei sind die Richtlinien des WDVS-Systemanbieters zu beachten.

Legen Sie besonderen Wert auf die fachgerechte Ausführung der Anschlüsse. Die Schachtinnenseiten müssen nicht verputzt oder nachbehandelt werden. Der Putz an den Laibungen wird in den Schacht hinein bis an die Verkleidung hochgezogen.

Bitte beachten

Bei Verwendung von grauem EPS (Neopor) ist darauf zu achten, dass die Oberfläche (wie bei der Fassade auch) vor direkter Sonneneinstrahlung geschützt ist. Eventuell gemäß Vorgabe des Systemhalters abhängen.

Bei Eckelementen achten Sie darauf, dass die Elemente exakt bündig montiert werden. Die Stöße von mehrteiligen Elementen werden grundsätzlich mit geeignetem Hartschaumkleber verklebt. Bei Verwendung von Eckelementen immer zuerst die Ecken setzen.



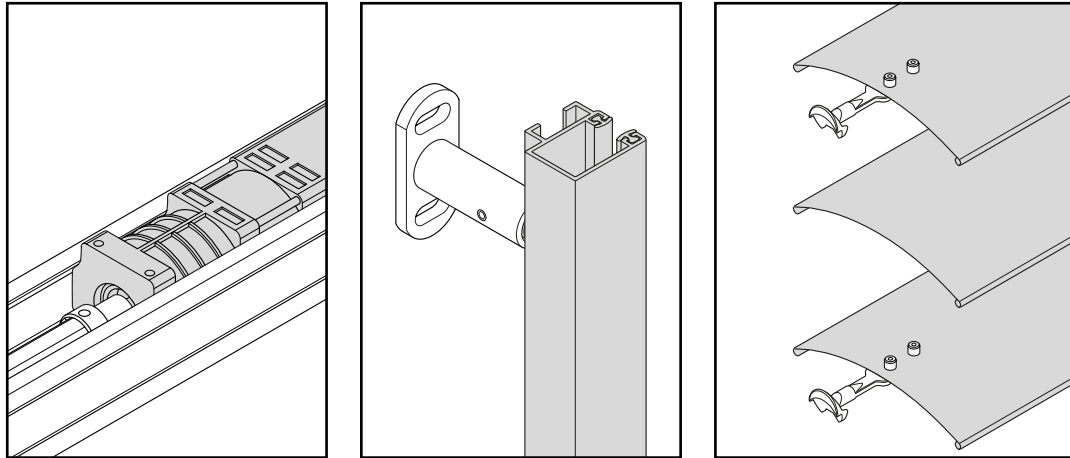

Montageanleitung
Raffstore mit Elektroantrieb und Führungsschienen

EL 60N / EL 80N / EL 60NF / EL 80NF



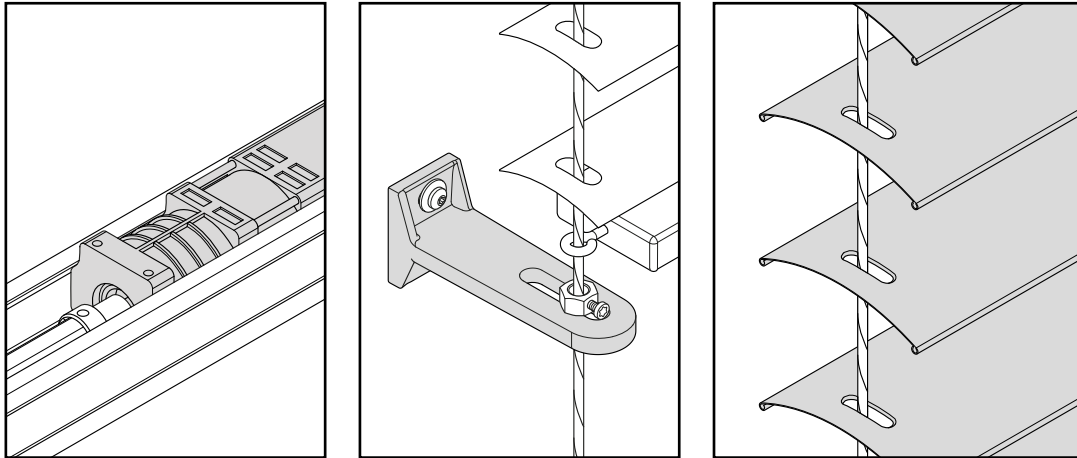

Montageanleitung
Raffstore/Jalousie mit Elektroantrieb und Seilführung

EL 60S / EL 80S / EL 60F / EL 80F / ELA 50



Onlineshop



Konfigurieren und bestellen Sie unser umfassendes Produktsortiment, Musterartikel und Werbemittel rund um die Uhr zu Ihren persönlichen Einkaufskonditionen.

Interaktive Bestellformulare



- » Bestellen Sie per interaktivem PDF-Formular.
- » lückenlose Eingabe dank vordefinierter Eingabefelder
- » ressourcenschonendes Arbeiten durch
Papiervermeidung
- » schnelleres Bearbeiten Ihrer Bestellung = kürzere
Lieferzeiten

REFLEXA-WERKE
Albrecht GmbH

Silbermannstraße 29
89364 Rettenbach

Tel.: +49 (0) 8224 999-0
www.reflexa.de
info@reflexa.de