

Raffstore - freitragende Ausführung

Kanalblendenformen

U-Kanalblende
Vertikalschnitt (EL80N mit FS-Typ R dargestellt)

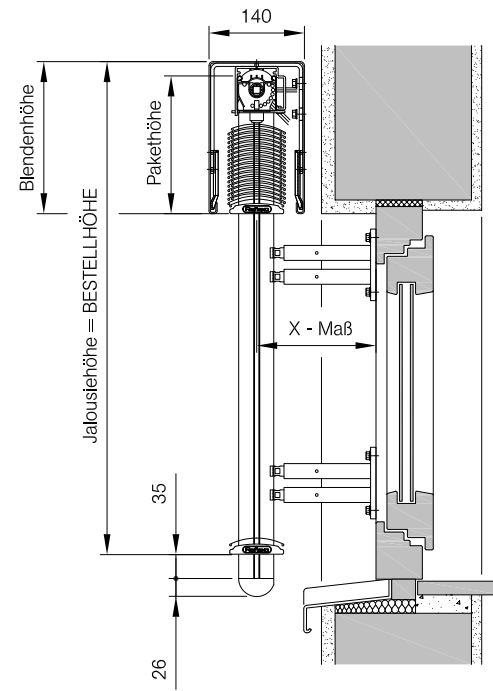

U-Kanalblende
Vertikalschnitt (EL71N mit FS-Typ R dargestellt)

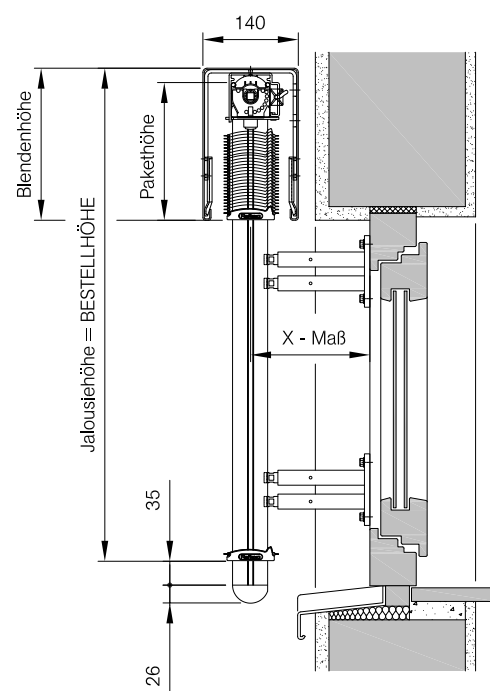

Rund-Kanalblende
Vertikalschnitt (EL80N mit FS-Typ R dargestellt)

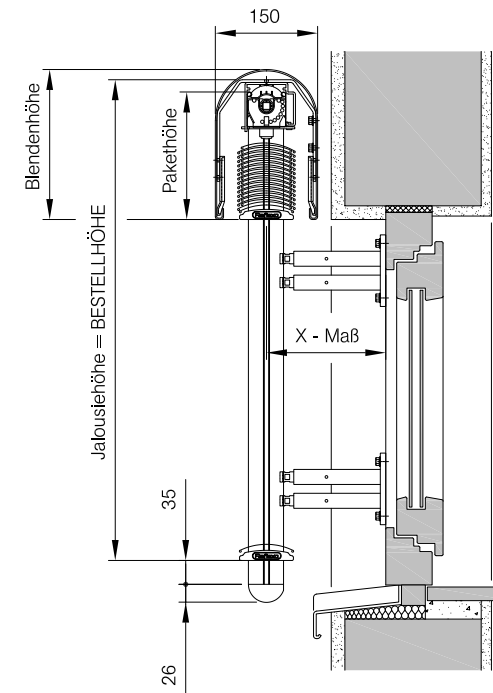

Rund-Kanalblende
Vertikalschnitt (EL71N mit FS-Typ R dargestellt)

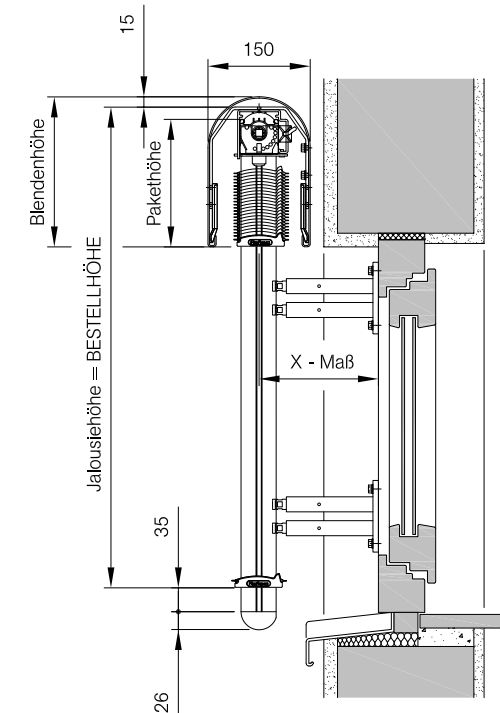

Detailzeichnungen

Rund-Führungsschiene Typ R außerhalb der Blende
Horizontalschnitt

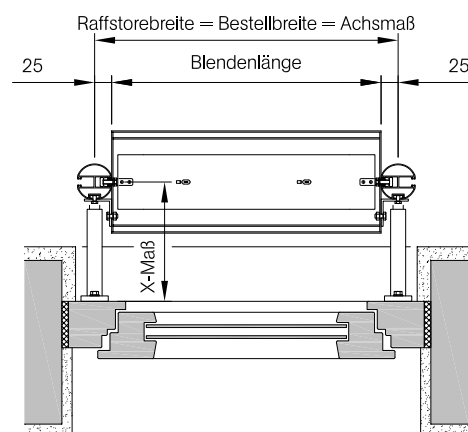

Rund-Führungsschiene Typ R innerhalb der Blende
Horizontalschnitt

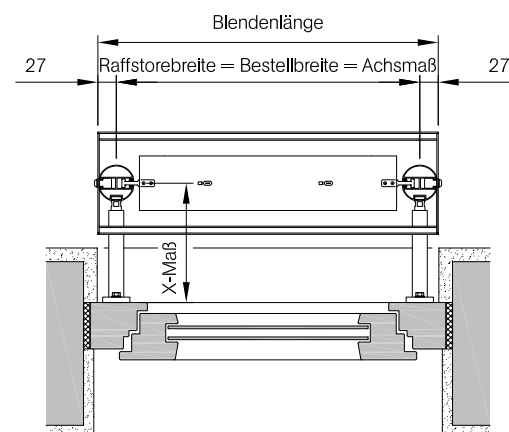

Rechteck-Führungsschiene Typ VT (Einfach-FS) innerhalb der Blende
Horizontalschnitt

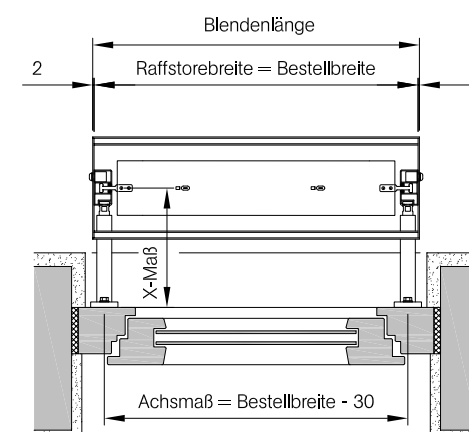

Rechteck-Führungsschiene Typ VD (Doppel-FS) innerhalb der Blende
Horizontalschnitt

