

Terrassendach Innenbeschattung Life Small

Anleitung Neubespannung

Inhalt

1. Werkzeug, das Sie für die Reparatur benötigen
2. Vor der Demontage der Bespannung
3. Demontage der Bespannung (Fallstange)
4. Demontage der Bespannung (Tuchwelle)
5. Montage der neuen Bespannung (Tuchwelle)
6. Montage der neuen Bespannung (Fallstange)
7. Montage Markisenkasten und Führungsschienen
8. Montage der Zugbänder
9. Montage der Führungsschienen (Führungsschienenhalter)
10. Überprüfung
11. Letzte Arbeitsschritte

1. Werkzeug, das Sie für die Reparatur benötigen

Torx – Schraubendreher Größe 9, 20, 25
 Innensechskantschlüssel Größe 1,5
 Maßband
 Motoreinstellkabel (nicht bei Funkmotor)
 Ablageböcke

2. Vor der Demontage der Bespannung

Lassen Sie Fallstange einige cm ausfahren.

Messen Sie die alte Bespannung nach und vergleichen Sie, ob dieses Maß mit dem der neuen Bespannung übereinstimmt.

Klemmen Sie den Motor in der Verteilerdose ab.

Lösen Sie die Klemmschrauben (1) der Schienenhalter.

Nehmen Sie die Führungsschienen aus den Haltern und lassen die Markise vorsichtig herunter. Legen Sie etwas Pappe oder Ähnliches zum Schutz unter die Enden der Führungsschienen.

Entriegeln Sie die Zugbänder aus den Laufwagen.

Achtung: Zugbänder sind unter Spannung!

Zum Entriegeln der Zugbänder entfernen Sie die kleinen Stopfen auf der Unterseite der Laufwagen, stecken Sie einen Schraubendreher in die Öffnung und drücken diesen nach oben.

Halten Sie die Zugbänder währenddessen gut fest!

Die Demontage und Montage der Zugbänder macht man am besten zu zweit!

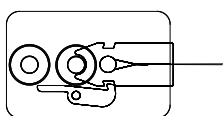
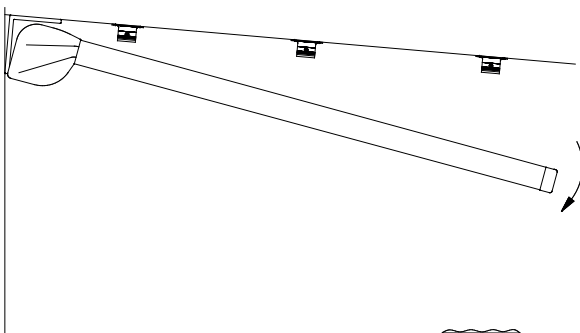
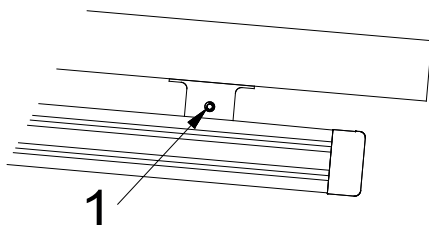

Stopfen

Lösen Sie die Verbindungsschrauben (2) an den Innenseiten und ziehen Sie die Führungsschienen vorsichtig von den Seitenteilen der Markise. Halten Sie den Markisenkasten dabei fest.

Lassen Sie den Markisenkasten vorsichtig in den Montagekonsolen herunterhängen.

Hängen Sie den Markisenkasten aus und legen diesen auf bereitgestellte Ablageböcke.

Lösen Sie die Schrauben (3) der Seitenkappen, die von innen befestigt sind und nehmen diese ab.

Lösen Sie die Schrauben (4) am Bodenprofil. Lösen Sie die Bodengleiter (5) am Bodenprofil und nehmen Sie das Bodenprofil herunter.

3. Demontage der Bespannung aus der Fallstange

Entfernen Sie die Stopfen (1) an den Laufwagen (4) und drehen Sie eine Sicherungsschraube (M3x14 DIN7985) in die Öffnung (2).

Lösen Sie die Befestigungsschrauben (3) der Laufwagen (4) und nehmen diese seitlich ab. Lösen Sie die Befestigungsschrauben (5), ziehen Sie den Keder (6) aus dem Hohlraum der Bespannung. Ziehen Sie die Bespannung aus der Kedernut der Fallstange (7).

Legen Sie die Fallstange zur Seite. Achten Sie darauf, dass diese nicht verkratzt oder beschädigt wird.

4. Demontage der Bespannung aus der Tuchwelle

Klemmen Sie den Motor an das Motoreinstellkabel an.

Lassen Sie die Bespannung vorsichtig abrollen. Achten Sie hierbei auf die Stützbügel (1).

Achten Sie darauf, dass Sie die Zugbänder beim Abwickeln auf Spannung halten (5).

Zeichnen Sie den Sitz der alten Bespannung auf der Tuchwelle an!

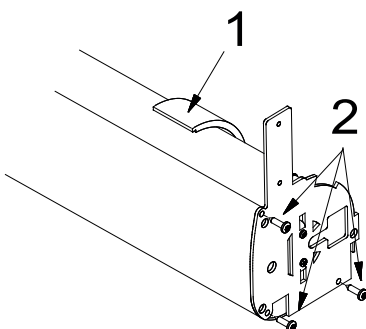
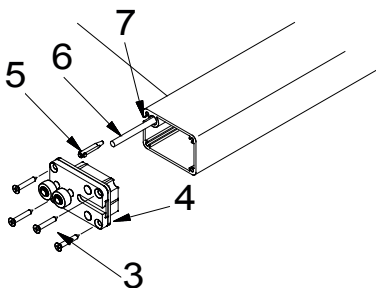
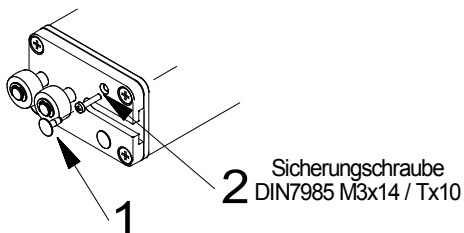
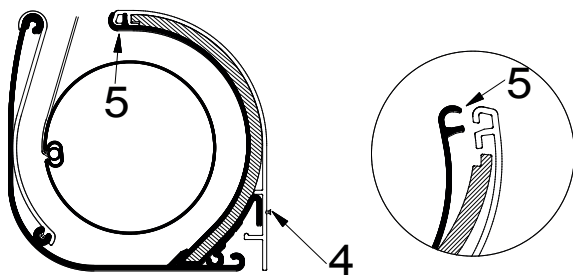
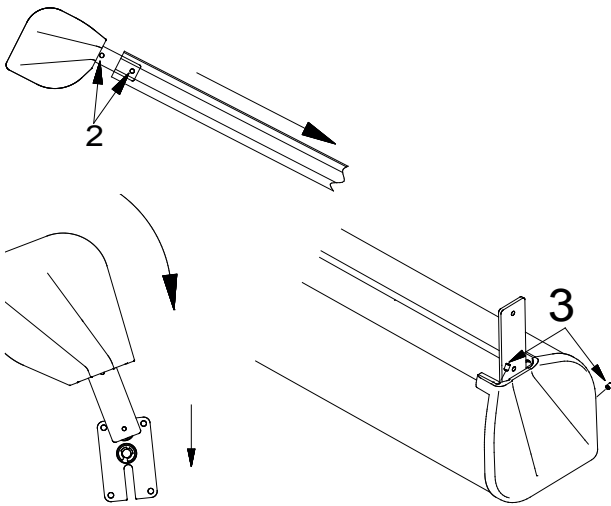

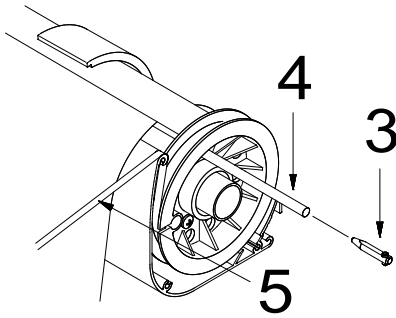

Schrauben Sie das Seitenlager (2) der Lagerseite ab.

Lösen Sie die beiden Feststellschrauben (3) rechts und links im Hohlraum der Bespannung.

Drehen Sie die Wickscheibe, bis eine der Bohrungen auf gleicher Höhe mit der Kedernut der Tuchwelle ist. Schieben Sie die Feststellschraube (3) und den Keder (4) durch die Bohrung der Wickscheibe. Die 2. Feststellschraube bleibt in der Kedernut. Nehmen Sie dann die Bespannung aus der Tuchwelle.

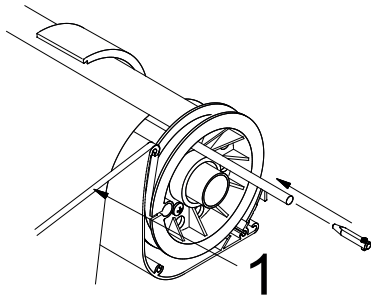

5. Montage der neuen Bespannung (Tuchwelle)

Beseitigen Sie eventuelle Verschmutzungen an der Markise.

Legen Sie die neue Bespannung der Länge nach auf einem sauberen Untergrund vor den Markisenkasten.

Achtung: Bei Tüchern mit Eckverstärkung!

„Die Eckverstärkung wird immer in die Fallstange montiert“!

Führen Sie den Hohlraum der Bespannung in die Kedernut der Tuchwelle ein. Schieben Sie den Keder durch die Bohrung der Wickscheibe in den Hohlraum. Schieben Sie die Feststellschrauben rechts und links in den Hohlraum. Wenn die Bespannung ausgerichtet ist (vorher angezeichneter Sitz), werden die beiden Feststellschrauben angezogen.

Schrauben Sie das Seitenlager wieder an (siehe Punkt 4)!

Fahren Sie die Markise mit der neuen Bespannung bis auf ca. 50 cm „vorsichtig“ ein. Achten Sie hierbei wieder auf die Stützbügel!

Achtung! Halten Sie die Bespannung und die Zugbänder währenddessen auf Spannung.

Achten Sie darauf, dass die Zugbänder (1) in den Gurtscheiben richtig mitlaufen und sich nicht verdrehen!

6. Montage der neuen Bespannung (Fallstange)

Legen Sie die Fallstange vor den Markisenkasten auf die Ablageböcke.

Führen Sie den unteren Hohlraum der Bespannung in die Kedernut (7) der Fallstange ein. Schieben Sie den Rundkeder (6) in den Hohlraum.

Verteilen Sie die Bespannung gleichmäßig auf der Fallstange.

Stecken Sie die beiden Feststellschrauben (5) rechts und links in den Hohlraum und schrauben diese fest.

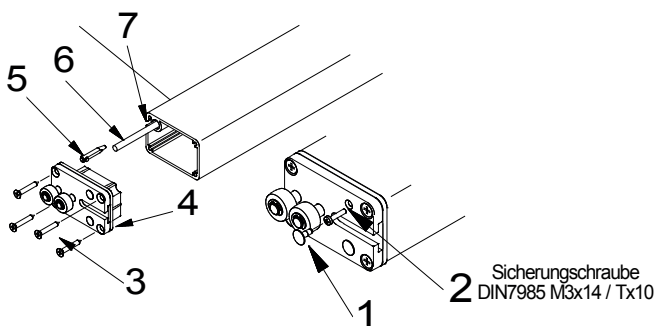

Schrauben Sie die Laufwagen (4) mit den Schrauben(3) an und schrauben Sie die Sicherungsschrauben (2) wieder heraus.

Drücken Sie die Stopfen (1) wieder in die Öffnungen.

Lassen Sie die Fallstange bis auf ca. 20 cm vorsichtig einfahren.

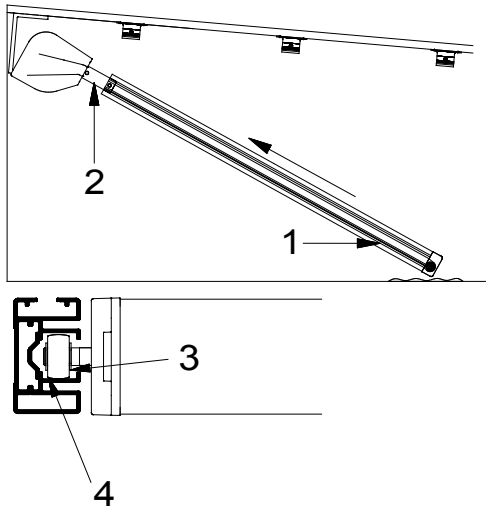

7. Montage Markisenkasten und Führungsschienen

Montieren Sie den Boden wieder an den Markisenkasten (siehe Punkt 2).
Schrauben Sie die Seitenkappen wieder an (siehe Punkt 2).

Hängen Sie den Markisenkasten wieder in die Halter ein.
Schieben Sie beide Führungsschienen (1) gleichmäßig bis zur Hälfte der Ausleger der Kastenseitenkappen (2) auf.

Führen Sie die Laufräder (3) der Fallstangenzapfen in die dafür vorgesehene Gasse der Führungsschienen (4).

Schieben Sie dann die Führungsschienen ganz auf die Seitenlager.
Schrauben Sie die Führungsschienen wieder fest (2).

8. Montage der Zugbänder

Die Zugbänder:

Über die Umlenkrolle im Markisenkasten legen (1)

In den unteren Schlitz der Führungsschiene legen

Fahren Sie die Markise wieder ganz zu

Um die untere Umlenkrolle führen (2)

Im oberen Schlitz der Führungsschiene zurückführen

Die Schlaufen der Zugbänder um den Bolzen der Bleche legen

Zugbänder ziehen (ca. 300 mm) und das Blech (3) in den Laufwagen einschieben (4) bis dieses eingerastet ist

Die Montage und Demontage der Zugbänder macht man am besten zu zweit!

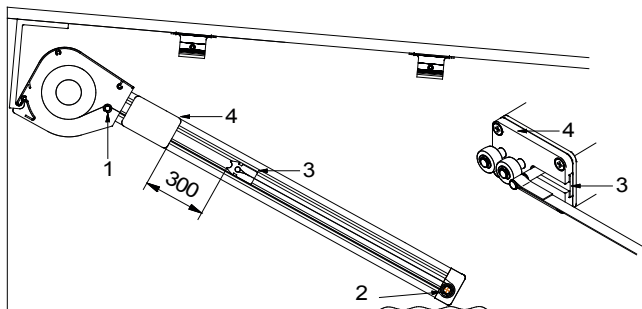

Achtung: Zugbänder nicht verdrehen.

9. Montage der Führungsschienen (Führungsschienenhalter)

Heben Sie die Führungsschienen gleichmäßig an und Clipsen diese in die Schienenhalter ein.

Ziehen Sie die Klemmschrauben (1) wieder an.

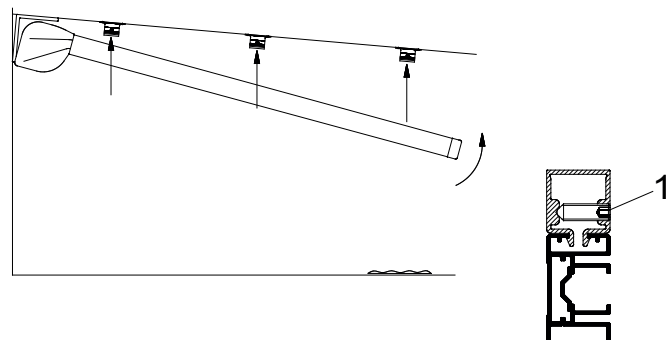

10. Überprüfung

Fahren Sie die Markise ganz aus: Bleibt die Fallstange an der Markierung am Führungsschieneende stehen? Wenn nicht, stellen Sie den Motor gemäß der Einstellanleitung des Motors neu ein.

Fahren Sie die Markise wieder ein.

Hängen Sie die Zugbänder noch einmal aus und kontrollieren Sie ob genügend Vorspannung vorhanden ist. **“Ist die Vorspannung niedriger als 30 cm, fehlt eine Umwicklung der Zugbänder auf den Wickelscheiben“!**

11. Letzte Arbeitsschritte

Klemmen Sie den Motor wieder in der Verteilerdose an.