

Wintergartenmarkise LifeFlex

Anleitung Zahnriemenwechsel

Demontage

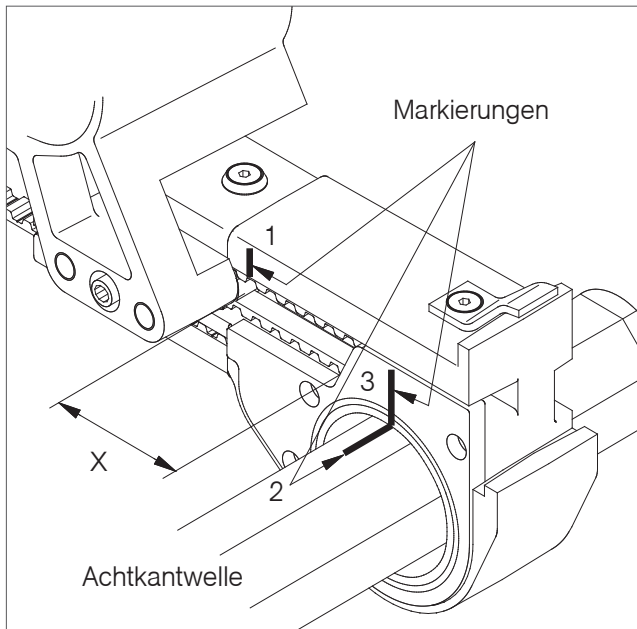

1. Markise ca. 10 cm ausfahren
2. Position der Laufwagenschlösser (1) und der Achtkantwelle (2) an beiden Führungsschienen markieren
3. Position der Laufwagenschlösser (1) und der Achtkantwelle (2) müssen beim späteren Einbau exakt übereinstimmen
4. Distanzklotz (X) zwischen Laufwagenschloss (1) und Antriebslagerkopf (3) an der „nicht“ defekten Führungsschiene ausmessen
5. Markisenkasten und Achtkantwelle unterfüttern
6. Markisenkasten und Achtkantwelle vor dem Herunterrutschen sichern

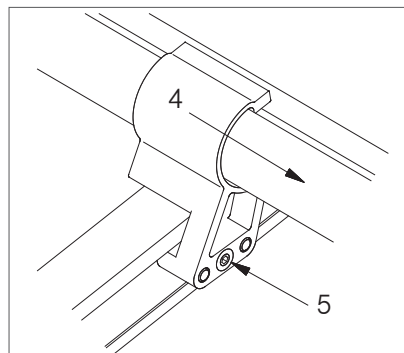

7. Den Laufwagen an der Seite mit dem defekten Zahnriemen demontieren, Befestigungsschraube (5) lösen und Laufwagen vorsichtig zur Seite ziehen



Fallstange steht unter Spannung!

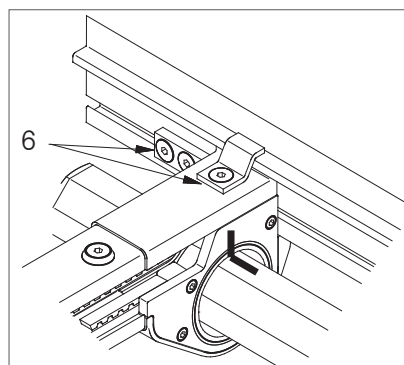

8. Klemmriegel und Klemmwinkel (6) lösen
9. Führungsschiene an den Abstandshaltern (7) lösen und diese über die Achtkantwelle seitlich herausnehmen

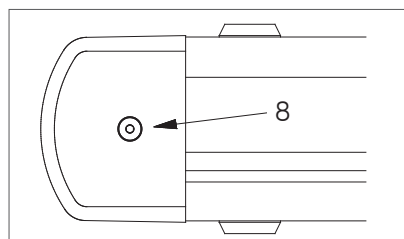
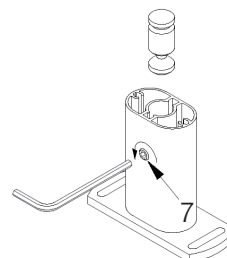

10. Abdeckung (8) am Umlenkopf abschrauben
11. defekten Zahnriemen entfernen

