

Wintergartenmarkise LifeFlex

Anleitung Motorwechsel

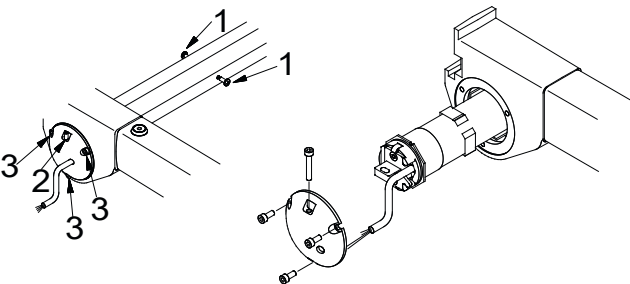
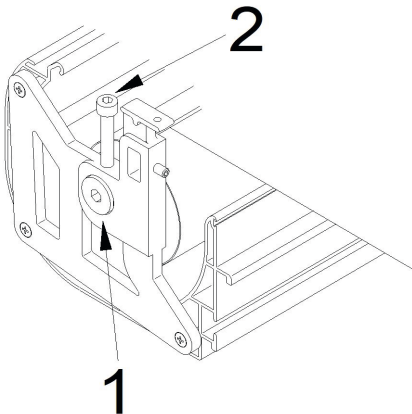
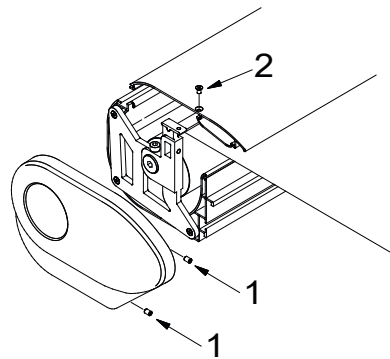
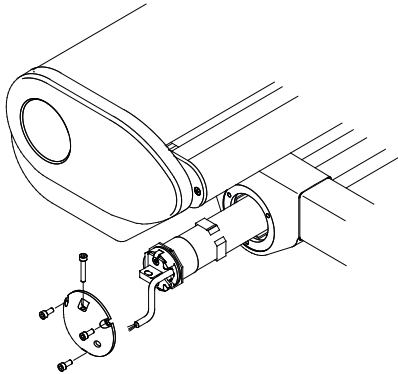

Inhalt

1. Werkzeug, das Sie für die Reparatur benötigen
2. Vor der Demontage des defekten Motors (nur im ausgefahrenen Zustand)
3. Federentspannung (nur im ausgefahrenen Zustand)
4. Motorausbau
5. Motoreinbau
6. Federspannung (nur im ausgefahrenen Zustand)
7. Endlageneinstellung des Motors
8. Abschließende Arbeitsschritte

1. Werkzeug, das Sie für die Reparatur benötigen

Schraubendreher Kreuzschlitz
 Innensechskantschlüssel Größe 2,5, 3, 4 + 6
 Knarre mit 8 mm Innensechskant
 Handbohrmaschine und 3,5 mm Bohrer
 Motoreinstellkabel

2. Vor der Demontage des defekten Motors (nur im ausgefahrenen Zustand)

Lösen Sie die Gewindestifte (1) an den Kastenseitenkappen und nehmen diese seitlich herunter.

Lösen Sie die Dachschrauben (2) und nehmen Sie das Dach herunter.

3. Vor der Demontage des defekten Motors (nur im ausgefahrenen Zustand)

Stecken Sie Am Tuchwellen-Ende eine Knarre mit 8 mm Innensechskant in den Bolzen (1). Halten Sie mit der Knarre gegen die Federspannung und drehen Sie dann die Zylinderschraube (2) heraus.

Entspannen Sie nun durch vorsichtiges Nachlassen mit der Knarre langsam die Feder.

Zählen Sie dabei die Umdrehungen bis zur vollständigen Entspannung der Feder mit (dies dient später zum korrekten Vorspannen der Feder).

Bei Markisen mit zwei Federn wiederholen Sie diese Arbeitsschritte auf der gegenüberliegenden Tuchwellenseite.

4. Motorausbau

Klemmen Sie den Motor in der Verteilerdose ab.

Lösen Sie die beiden Schrauben (1) an der Achtkantwelle.

Lösen Sie die Schrauben (2 + 3) am Motorlager.

Ziehen Sie das Motorkabel durch die Öffnung im Motorlager.

Nehmen Sie den Motor aus der Achtkantwelle heraus. Halten Sie diese dabei fest.

5. Motoreinbau

Messen Sie am neuen Motor das Bohrmaß von Motorkopf bis Mitte Adapter und übertragen Sie dieses auf die Achtkantwelle.

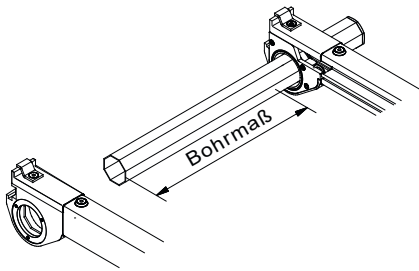
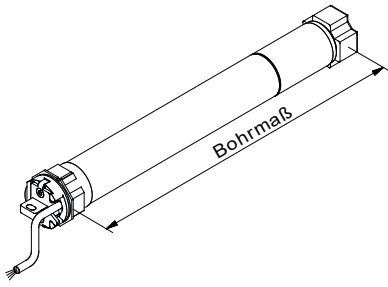

Schieben Sie die Achtkantwelle aus dem Antriebslagerkopf heraus und zeichnen Sie das Bohrmaß an. Schieben Sie die Achtkantwelle dann wieder zurück.

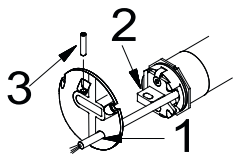

Ist das Bohrmaß mit den vorhandenen Bohrungen in der Achtkantwelle identisch, brauchen Sie später nur in den Motoradapter zu bohren!

Ziehen Sie das Motorkabel durch die Öffnung (1) im Motorlager. Stecken Sie das Motorlager auf den Vierkant (2) des Motors und ziehen Sie die Feststellschraube (3) an.

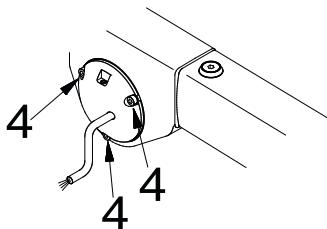

Schieben Sie den neuen Motor in die Achtkantwelle. Halten Sie die Achtkantwelle dabei fest.

Schrauben Sie das Motorlager (4) wieder an.

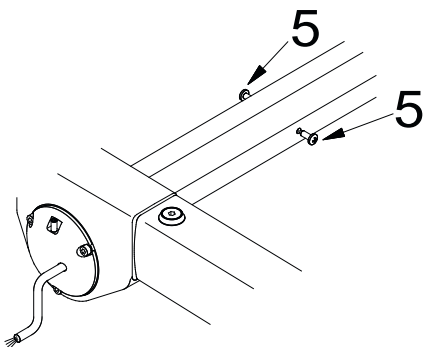

Klemmen Sie den Motor an ein Motoreinstellkabel an.

Bohren Sie an den angezeichneten Stellen in die Achtkantwelle 2 Mal entgegengesetzt je ein 3,5 mm großes Loch und verschrauben die Achtkantwelle mit dem Motoradapter. Bohren Sie zuerst eine Seite und verschrauben Sie diese. Lassen Sie dann die Achtkantwelle mit dem Motor zur gegenüberliegenden Seite drehen und bohren und verschrauben Sie dann diese Seite.

7. Endlageneinstellung des Motors

Stellen Sie die Endlagen des Motors gemäß der Einstellanleitung ein.

8. Letzte Arbeitsschritte

Montieren Sie zum Schluss das Dach und die Kastenseitenkappen wieder an. Schließen Sie den Motor wieder in der Verteilerdose an.