

# Unterdachmarkise Life Zip

## Reparaturanleitung Motorwechsel

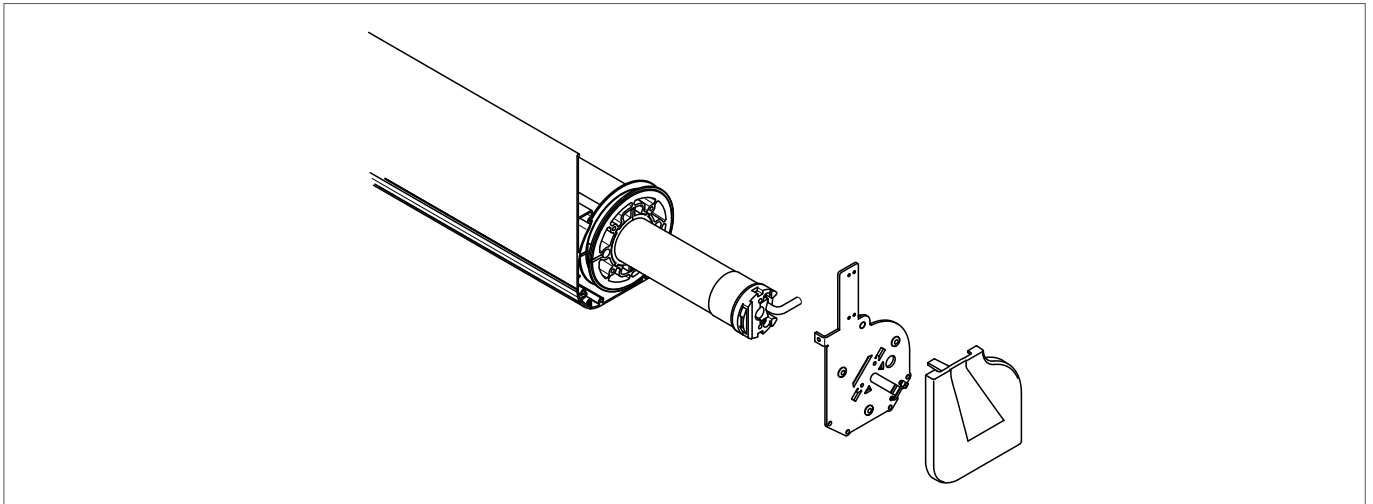

### Inhalt

1 Erste Arbeitsschritte	1
2 Demontage Führungsschienen	2
3 Demontage defekter Motor	2
4 Montage neuer Motor	2
5 Montage Führungsschienen	2
6 Montage Zugbänder	3
7 Endlageneinstellung Motor	3
8 Überprüfung	3

### Benötigtes Werkzeug

- » Schlüsselsatz Torx
- » Schlüsselsatz Innensechskant
- » Schraubendreher Schlitz
- » Montage- und Einstellkabel

## 1 Erste Arbeitsschritte

**Den Motor in der Verteilerdose abklemmen.**

**A** Die Dachschrauben lösen, das Dach abnehmen.

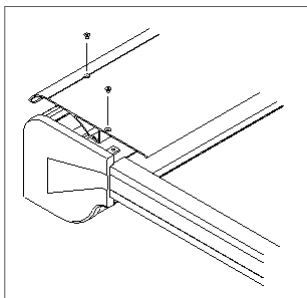

**Demontage und Montage der Zugbänder möglichst zu zweit vornehmen.**

**Zugbänder sind unter Spannung! Während des folgenden Arbeitsschritts die Zugbänder gut festhalten.**

**B** Zum Entriegeln der Zugbänder die Stopfen (1) aus den Seitenkappen (Laufwagen) entfernen, die Zugbänder durch Zug in Richtung Fallstange entlasten.

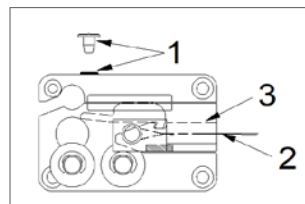

**C** Einen Schraubendreher in die Öffnung (1) der Laufwagen stecken und nach unten drücken.

**D** Das Zugband (2) mit Lagerung (3) ist damit entriegelt und kann vorsichtig abgelassen werden.

**E** Öffnungen wieder mit Stopfen verschließen.

Zugband vom Blech herunternehmen.

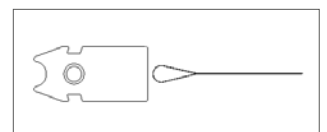

## 2 Demontage Führungsschienen

**A** Markisenkasten mit passender Unterlage wie z.B. Holzbrett (A) so unterlegen, dass Markisenkasten und Schienen auf einer Höhe liegen.

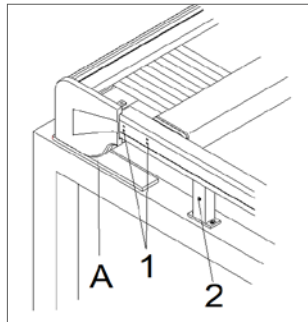

**B** Verbindungsschrauben (1) an den Innenseiten der Führungsschienen lösen.

**C** Klemmschrauben (2) an den Konsolen lösen, Schiene (3) vorsichtig soweit nach unten schieben bis Markisenkasten frei liegt.

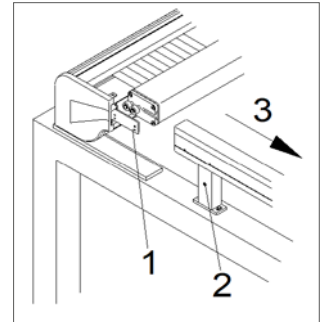

## 3 Demontage defekter Motor

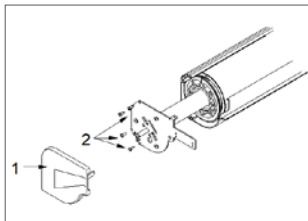

**A** Seitenkappe (1) der Motorseite abziehen.

**B** Seitenlager (2) abschrauben. Motor mit Seitenlager herausziehen.

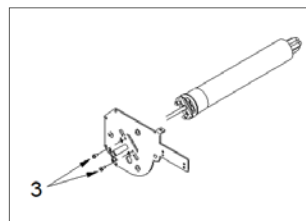

**C** Seitenlager vom Motor abschrauben (3).

## 4 Montage neuer Motor

**A** Neuen Motor in Federpaket schieben, dabei Mitnehmerfeder (1) des Motors in Nut des Federpaketrohres einführen.

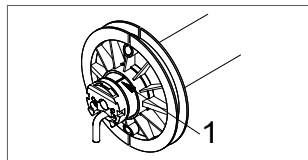

**B** Seitenlager an den Motor schrauben. Seitenlager mit Motor an den Markisenkasten schieben und festschrauben.

**C** Seitenkappen aufstecken.

## 5 Montage Führungsschienen

**A** Die Laufwagen (4) auf untere Gasse der Führungsschienen (3) führen.

**B** Tuch (5) in Innenführungsleisten (6) einfädeln.

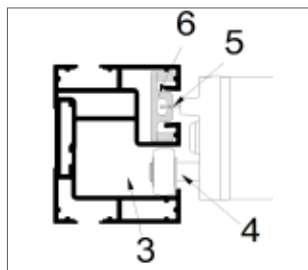

**C** Führungsschienen nach oben schieben und festschrauben (siehe Kapitel 2 Demontage Führungsschienen).

**!** **Schraubenköpfe müssen komplett versenkt sein.**

Die Fallstangenzapfen könnten sonst daran hängen bleiben.

## 6 Montage Zugbänder



**Demontage und Montage der Zugbänder möglichst zu zweit vornehmen.**



**Zugbänder nicht verdrehen.**

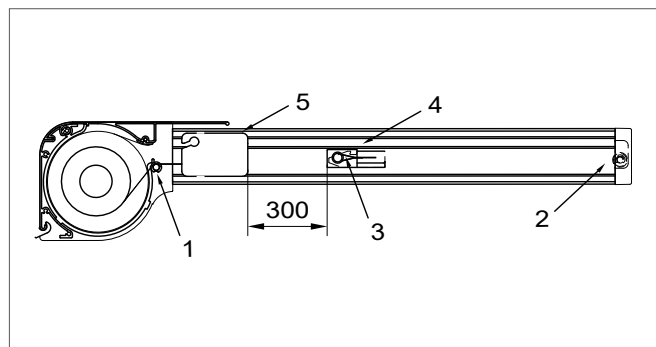

**A** Zugbänder über die Umlenkrolle im Markisenkasten führen (1), in den unteren Schlitz der Führungsschiene legen.

**B** Motor an Montage- und Einstellkabel anklemmen.

**C** Markise ganz einfahren.

Zugbänder nach unten um die untere Umlenkrolle führen (2).

Im oberen Schlitz der Führungsschiene zurück nach oben führen.

**D** Die Schlaufen der Zugbänder (3) über die Bolzen der Bleche (4) führen.

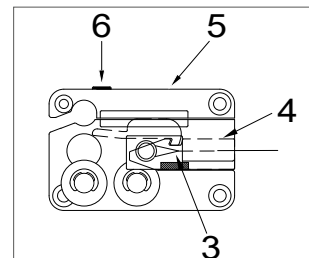

**E** Zugbänder ziehen (ca. 300 bis 500 mm) und das Blech (4) in den Laufwagen einschieben (5) bis es eingerastet ist.

## 7 Endlageneinstellung Motor

**A** Endlagen gemäß der mitgelieferten Einstellanleitung des Motors einstellen.

## 8 Überprüfung

**A** Markise ganz ausfahren: Bleibt die Fallstange an der Markierung am Führungsschiene stehen? Wenn nicht: Motor gemäß Einstellanleitung neu einstellen.

**B** Dach auf Markisenkasten montieren (siehe Kapitel 1 Erste Arbeitsschritte).

**C** Zugbänder noch einmal aushängen und kontrollieren, ob genügend Vorspannung vorhanden ist.



**Ist die Vorspannung niedriger als 30 cm (Abstand zwischen Zugband und Fallschiene vor dem Einhängen des Zugbandes in die Fallschiene), fehlt eine Umwicklung der Zugbänder auf den Wickelscheiben.**