

© 2024 Reflexa-Werke Albrecht GmbH. Alle Rechte vorbehalten. Nachdruck, Vervielfältigung und Verbreitung, auch auszugsweise, ist ohne schriftliche Genehmigung der Reflexa-Werke Albrecht GmbH.

Pos. Nr.	Bezeichnung
1	Nutrohr 63/0,90
2	Kastenprofil FenMa 90x110 eckig
3	Blendenprofil FenMa 110 eckig
4	FenMa Seitenblech 1 90x110
5	Tuchleitprofil FenMa 7021 HWF besch
6	Linsen-Bl.schr 3,9x13 C TX15 A2
7	FenMa Seitendeckel links eckig 90x110
8	FenMa Seitendeckel rechts eckig 90x110
9	Gewindefur.Linsenschr M4x6
10*	Motor
11	FenMa Motorlagerblech
12	FenMa Abweiserscheibe
13	Motor-Adapter 63mm
14*	Mitnehmer 63mm
15	FenMa Walzenkapsel m. Wellensich. vormon
16	Senknietmutter M10x16,5
17	FüSchi FenMa einz Basis geschl
18**	FenMa Inlayprofil Zip
19**	Dichtgummi d=8mm
20	Senkschraube M4x8 TX20 A2
21	FüSchi Blendenprofil FenMa
22	FenMa Endkappe FüSchi links
23	FenMa Endkappe FüSchi rechts
24	Senkbl.Schr. 3,5x19 TX A2
25	Fallstabprofil FenMa
26*	Stahl-Flachstab 20x15
27*	Stahl-4ktRohr 20/15/2
28	FenMa Endkappe Fallstab
29	Flachk-Blechschr 2,9x9,5 TX A2
30	Zylinderschr. M4x20 A2
31***	Tuchspanner klein 5x40mm
32	PVC-Kederrohr 5/1
33	Bürstendichtung 4,8x10,5
34***	Flachrundschr+Vkt. M8x25 A2
35	Kastenprofil FenMa 90x110 rund
36	Blendenprof FenMa 90x110 rund
37	FenMa Seitenblech 1 90x110 rund
38	FenMa Seitendeckel 90x110 li rund
39	FenMa Seitendeckel 90x110 re rund
40	FüSchi FenMa einz Basis offen
41	Abstandshalter
42	FenMa Blendenwinkel A2
43	Linsenkopfschraube M4x6 Torx A2

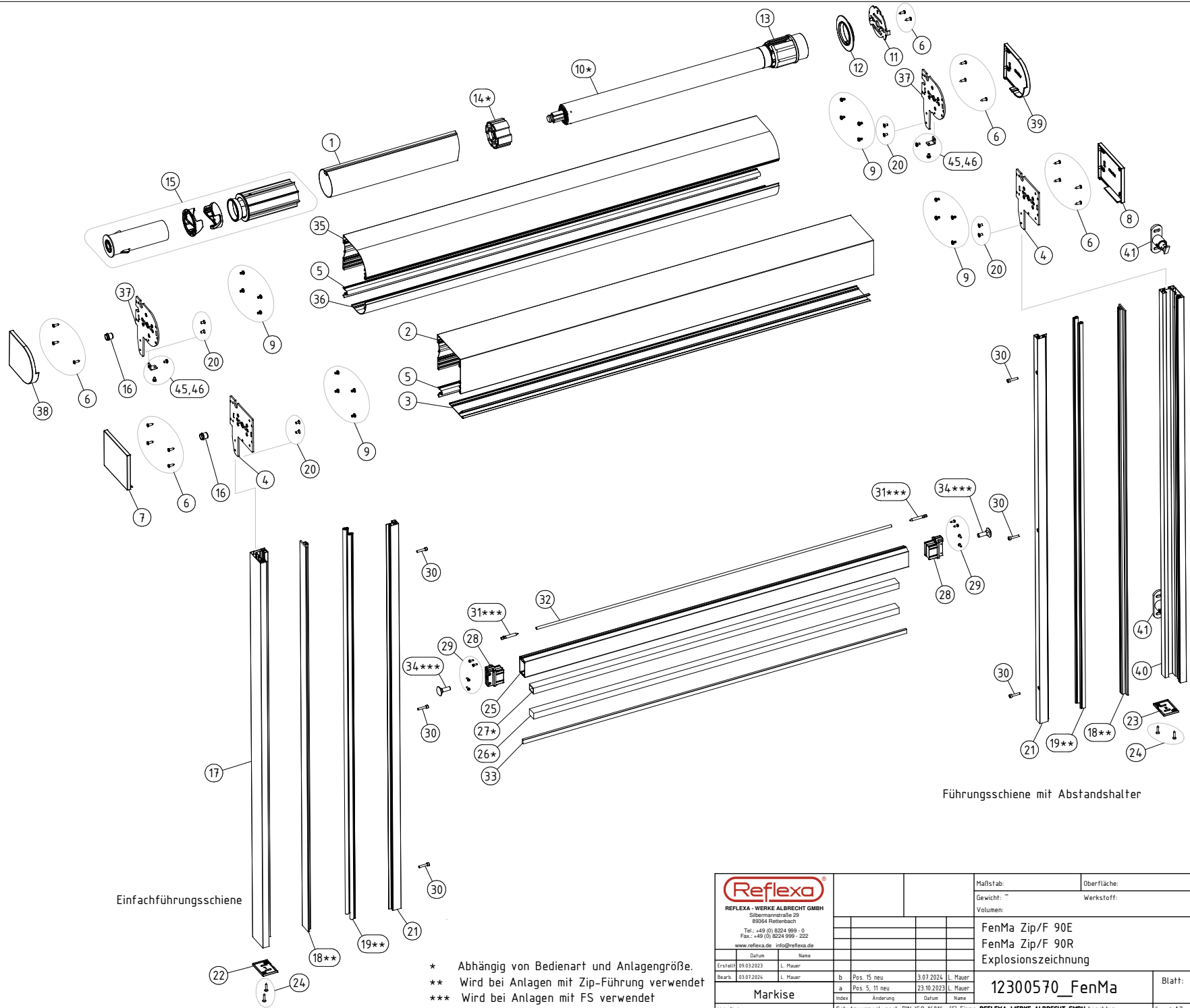

* Abhängig von Bedienart und Anlagengröße.
 ** Wird bei Anlagen mit Zip-Führung verwendet
 *** Wird bei Anlagen mit FS verwendet

 REFLEXA - WERKE ALBRECHT GMBH Silbermannstraße 28 89384 Rettenbach Tel.: +49 (0) 8224 989-0 Fax: +49 (0) 8224 999-222 www.reflexa.de info@reflexa.de		Maßstab:	Oberfläche:
		Gewicht:	Werkstoff:
Erstellt: 09.03.2023 L. Mauer Bearb.: 03.07.2024 L. Mauer		FenMa Zip/F 90E FenMa Zip/F 90R Explosionszeichnung	
Markise		b Pos. 15 neu 3.07.2024 L. Mauer a Pos. 5, 11 neu 23.10.2023 L. Mauer	Blatt: 12300570_FenMa
Hat Status: Schutzvermerk nach DIN ISO 16016 (C) Firma REFLEXA-WERKE ALBRECHT GMBH beachten			