

Pos. Nr	Bezeichnung
1	Linse-Bl.schr 3,9x13 C TX15 A2
2	Gewindefur.Linsenschr M4x6
3*	Motor
4	FenMa Abweiserscheibe
5	FenMa Walzenkapsel m. Wellensich. vornon
6	Senkniemutter M10x16,5
7	FüSchi FenMa einz Basis geschl
8**	FenMa Inlayprofil Zip
9**	Dichtgummi d=8mm
10	Senkschraube M4x8 TX20 A2
11	FüSchi Blendenprofil FenMa
12	FenMa Endkappe FüSchi links
13	FenMa Endkappe FüSchi rechts
14	Senkbl.Schr. 3,5x19 TX A2
15	Fallstabprofil FenMa
16*	Stahl-Flachstab 20x15
17*	Stahl-4ktRohr 20/15/2
18	FenMa Endkappe Fallstab
19	Flachk-Blechschr 2,9x9,5 TX A2
20	Zylinderschr. M4x20 A2
21***	Tuchspanner klein 5x40mm
22	PVC-Kederrohr 5/1
23	Bürstendichtung 4,8x10,5
24***	Flachrundschr+Vkt. M8x25 A2
25	FüSchi FenMa einz Basis offen
26	Abstandshalter
27	Kastenprofil FenMa 110 eckig
28	Blendenprofil FenMa 110 eckig
29	Kastenprofil FenMa 110 rund
30	Blendenprofil FenMa 110 rund
31	Wandkonsolenprofil FenMa
32	FenMa Seitenblech 1 110 eckig
33	FenMa Seitenblech 1 110 rund
34	FenMa Seitendeckel 110 li eckig
35	FenMa Seitendeckel 110 re eckig
36	FenMa Seitendeckel 110 li rund
37	FenMa Seitendeckel 110 re rund
38*	Nutrohr 63 oder 78
39*	Motoradapter
40*	Mitnehmer
41*	Adapter Walzenkapsel
42	FenMa Blendenwinkel A2
43	Linienkopfschraube M4x6 A2
44	Tuchleitprofil FenMa 7021 HWF besch
45	FenMa Motorlagerblech neu A2

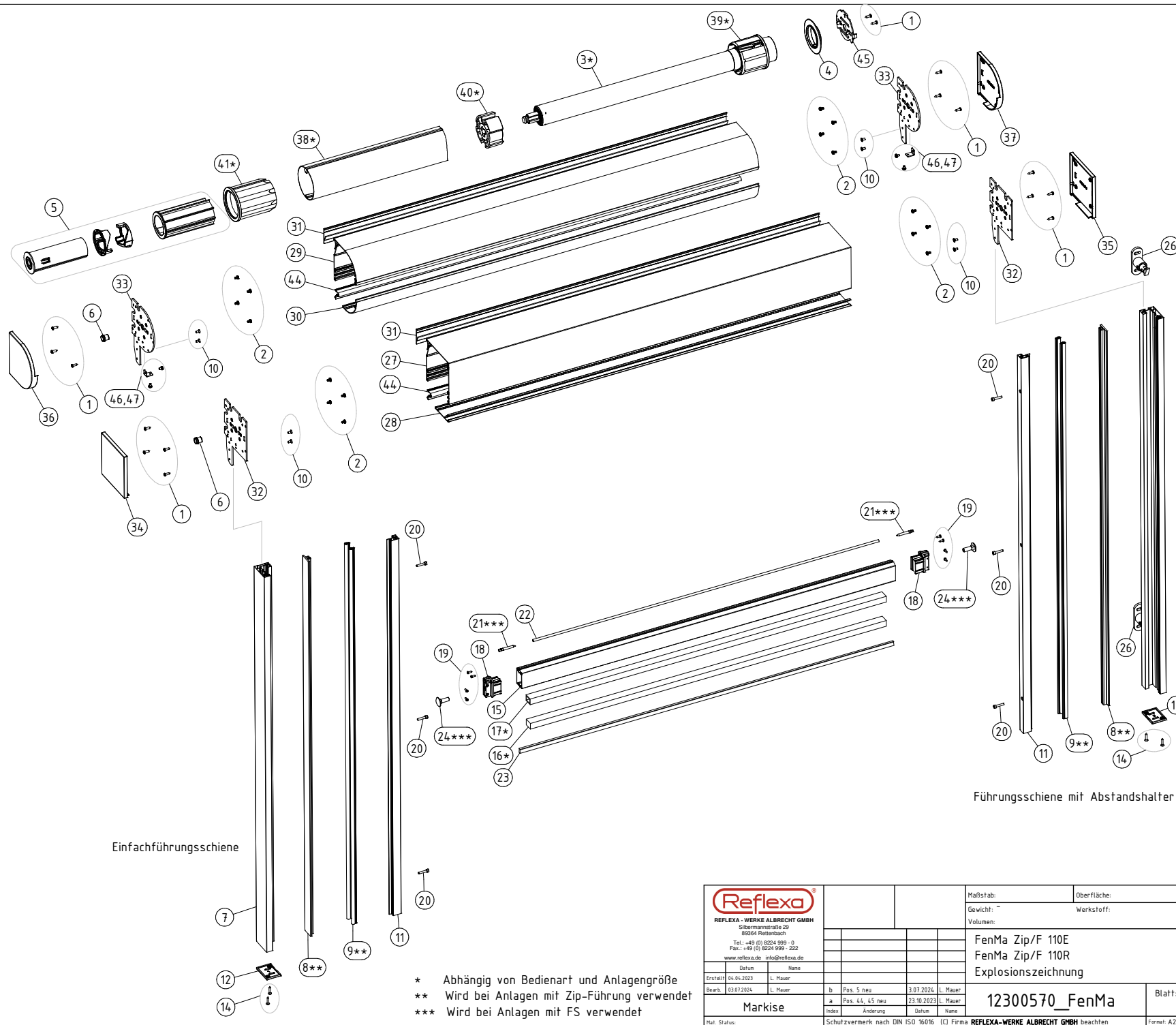

 REFLEXA - WERKE ALBRECHT GMBH Söbenerstraße 28 89384 Rettenbach Tel.: +49 (0) 8224 989-0 Fax: +49 (0) 8224 989-222 www.reflexa.de info@reflexa.de		Maßstab:	Oberfläche:
		Gewicht:	Werkstoff:
Datum: 04.04.2023 Name: L. Mauer Erstellt: 04.04.2023 Name: L. Mauer Bearbeitet: 03.07.2024 Name: L. Mauer		Pos. 5 neu 3.07.2024 L. Mauer Pos. 44, 45 neu 23.10.2023 L. Mauer	FenMa Zip/F 110E FenMa Zip/F 110R Explosionszeichnung
Markise		12300570_FenMa	Blatt:
Hat Status: Schutzvermerk nach DIN ISO 16016 (C) Firma REFLEXA-WERKE ALBRECHT GMBH beachten Format: A2			

* Abhängig von Bedienart und Anlagengröße
 ** Wird bei Anlagen mit Zip-Führung verwendet
 *** Wird bei Anlagen mit FS verwendet