

Diese Zeichnung und alle darin enthaltenen Angaben sind Eigentum der Reflexa-Werke Albrecht GmbH und dürfen ohne schriftliche Genehmigung der Reflexa-Werke Albrecht GmbH nicht weitergegeben werden.

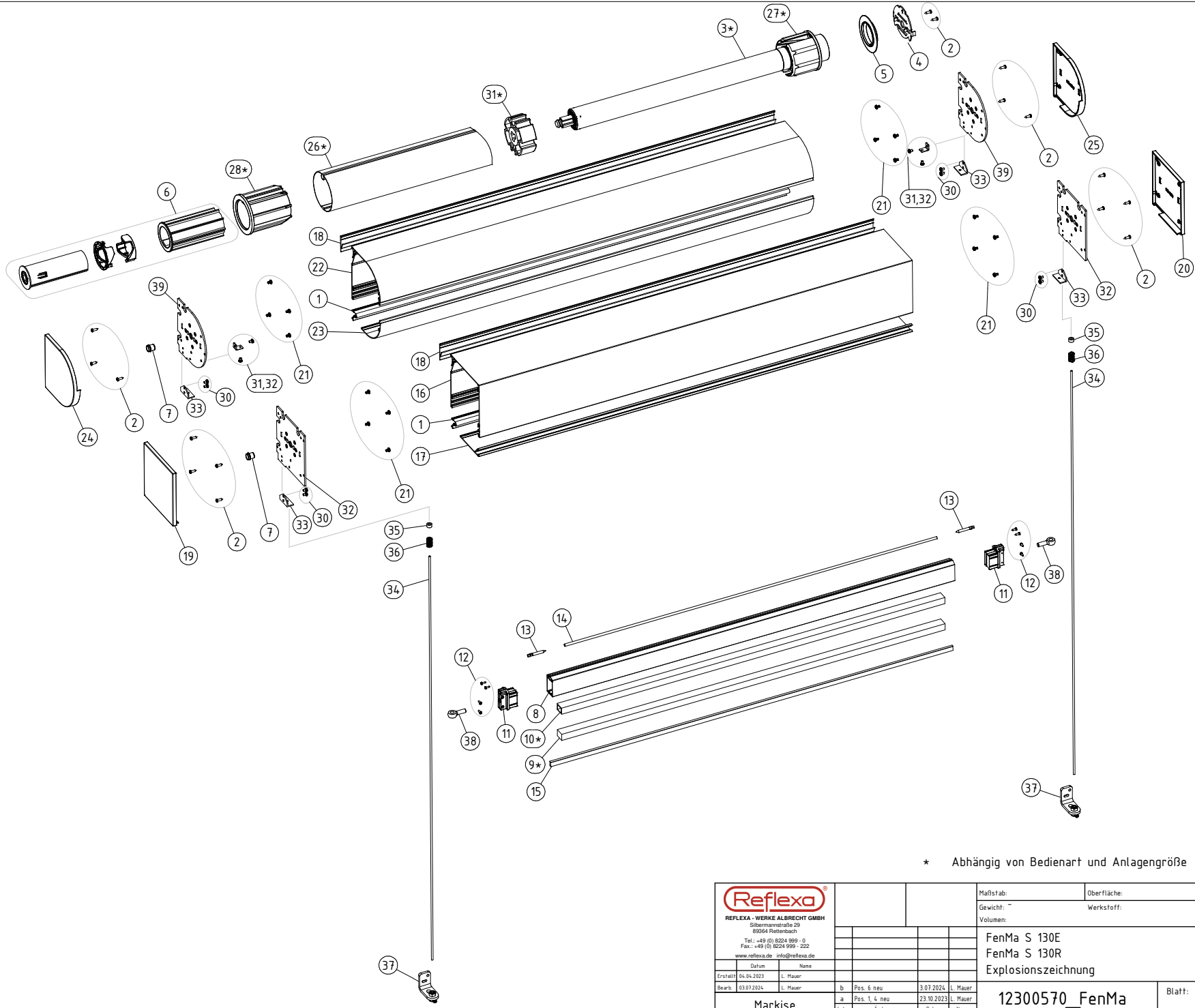

Pos. Nr.	Bezeichnung
1	Tuchleitprofil FenMa 7021 HWF besch
2	Linsen-Bl.schr 3,9x13 C TX15 A2
3*	Motor
4	FenMa Motorlagerblech
5	FenMa Abweiserscheibe
6	FenMa Walzenkapsel m. Wellensich. vormon
7	Senkniemutter M10x16,5
8	Fallstabprofil FenMa
9*	Stahl-Flachstab 20x15
10*	Stahl-4ktRohr 20/15/2
11	FenMa Endkappe Fallstab
12	Flachk-Blechschr 2,9x9,5 TX A2
13	Tuchspanner klein 5x40mm
14	PVC-Kederrohr 5/1
15	Bürstendichtung 4,8x10,5
16	Kastenprofil FenMa 130 eckig
17	Blendenprofil FenMa 130 eckig
18	Wandkonsolenprofil FenMa
19	FenMa Seitendeckel 130 li eckig
20	FenMa Seitendeckel 130 re eckig
21	Gewindefur.Linsenschr M4x6
22	Kastenprofil FenMa 130 rund
23	Blendenprofil FenMa 130 rund
24	FenMa Seitendeckel 130 li rund
25	FenMa Seitendeckel 130 re rund
26*	Nutrohr
27*	Motoradapter
28*	Adapter Walzenkapsel
29	FenMa Blendenwinkel
30	Linsenkopfschraube M4x6 Torx A2
31*	Mitnehmer
32	FenMa Seitenblech2 eckig 130 Seil
33	Winkel Seilführung FenMa
34	Drahtseil D3,5/2,5
35	Rundklemme Bohrg.4X6
36	Druckfeder VD223 1,6 x 11,6 x 18,5
37	Spannwinkel
38	Augenschraube LB M8x30 A2
39	FenMa Seitenblech2 rund 130 Seil

* Abhängig von Bedienart und Anlagengröße

 REFLEXA - WERKE ALBRECHT GMBH Silbermannstraße 28 89384 Rottenbach Tel.: +49 (0) 8224 989-0 Fax: +49 (0) 8224 989-222 www.reflexa.de info@reflexa.de		Maßstab:	Oberfläche:
		Gewicht: -	Werkstoff:
Datum Name 04.04.2023 L. Mauer 03.07.2024 L. Mauer		Volumen: FenMa S 130E FenMa S 130R Explosionszeichnung	
b Pos. 6 neu 3.07.2024 L. Mauer a Pos. 1, 4 neu 23.10.2023 L. Mauer		12300570_FenMa	
Markise		Blatt:	
Hat Status: Schutzvermerk nach DIN ISO 16016 (C) Firma REFLEXA-WERKE ALBRECHT GMBH beachten			