

Bedienungsart Kurbel

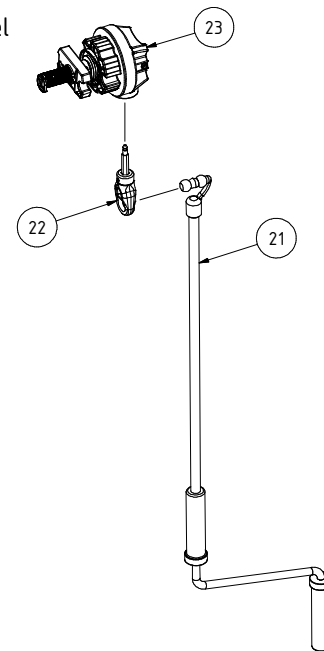
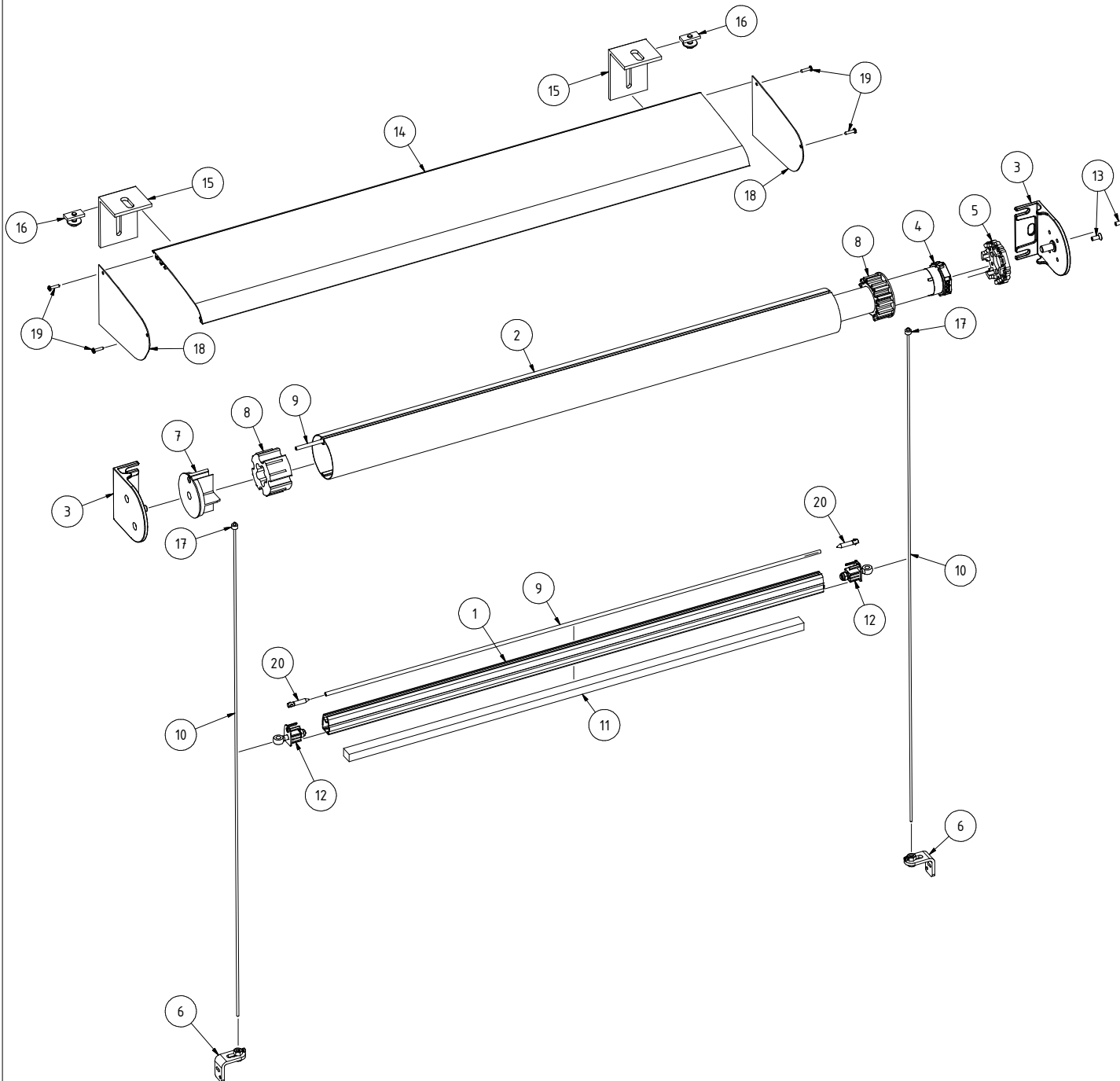

Pos. Nr.	Bezeichnung
1	Endleiste 24/33 Mini R+S
2	Nutrohr 78/1,00
3	Montagewinkel f.Fallarmmarkise
4	Motor VariEco M10 10/14 ohne Adap u Mitn
5	Motorlager Varieco TK48/60 - M6/M8
6	Spannwinkel 50 (25-36) kompl.
7	Lagerbuchse f. Nutrohr D78
8	Adapterset Nutrohr 78 Elero Revoline M
9	PVC-Kederrohr 6/1 Multic.
10	Drahtseil D3,5/2,5
11	Stahl-Flachstab 20x15 fvz f. Endleiste
12	Führungsteil kpl. f. Schiene CL53/CL45 M
13	Senkschr ISK M6x16 DIN7991
14	Schutzdach Vorderteil 200
15	Haltwinkel Schutzdach
16	Montage-P. Schutzdach Haltwinkel
17	Rundklemme Bohrg.4X6 Alu für Drahtseil
18	Schutzdach Seitenteil Fallarm
19	Linse-Blechschrabe mit Torx 20 4,2x19
20	Tuchspanner 7x40 Alu gerändelt
21	Kurbelstange m.Kugelhaken St.verzn
22	Öse CB mit 6kt.8mm VZN X=55mm
23	Kegetradgetriebe CB 4,6:1 o. Öse re

Reflexa
 REFLEXA - WERKE ALBRECHT GMBH
 Silbermannstraße 28
 89384 Riettenbach
 Tel.: +49 (0) 8224 999-0
 Fax: +49 (0) 8224 999-222
 www.reflexa.de info@reflexa.de

Index	Datum	Name

Markise

Maßstab:	Oberfläche:
Gewicht:	Werkstoff:
Volumen:	
Fallarmmarkise mit Seilführung Explosionszeichnung	
12300200_Fallarmmarkise	
Blatt:	