

Reparaturanleitung

Jubilo/Fly Motor-Getriebetausch

Hinweis: Reparatur ist nur zu zweit durchzuführen/möglich

1. Markise abhängen und auf vier Blöcke legen.
2. Anlage ca. 50 cm ausfahren (an den Armen mit Gurten sichern*).



Abb. 1

3. Schraube am Gehäuse lösen und Seitendeckel abnehmen.



Abb. 2: Lösen der Schraube



Abb. 3: Kappe abziehen

*Der Motor-Getriebewechsel kann auch im eingefahrenen Zustand erfolgen, z. B. bei defektem Motor /Getriebe. In diesem Fall ist ein Austausch nur durch das Zerstören der Seitenkappen möglich, da hier die Schrauben im geschlossenen Zustand nicht erreicht werden können. Dabei müssen die Arme und die Fallschiene zwingend mit Spanngurten oder ähnlichem gesichert werden.

Reparaturanleitung

JubiloPlus Motor-Getriebetausch

4. Montagering demontieren (Schrauben lösen; auf die Position des Bolzens achten, bezüglich Neigung; Montageanleitung Seite 16).

Achtung: Gelenkarme müssen entspannt oder gesichert sein!



Abb. 4



Abb. 5

5. Abdeckkappe für den Schraubkanal herausziehen.

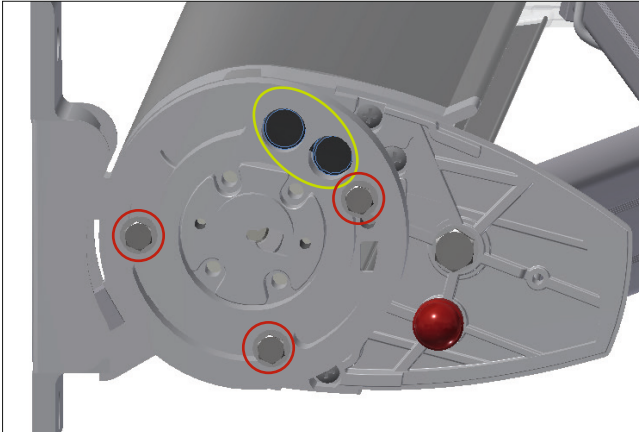

Abb. 6 Lösen der Schraube

6. Auf der Antriebsseite Schrauben (8 Stück) am Armhalter lösen und diesen wegklappen.

Achtung: Nicht die Feststellschrauben der Arme lösen!



Abb. 7

Reparaturanleitung

JubiloPlus Motor-Getriebetausch

7. Motor/Getriebe aus der Tuchwelle ziehen (Tuchwelle vor Herabfallen aus dem Gegenlager sicher/festhalten).

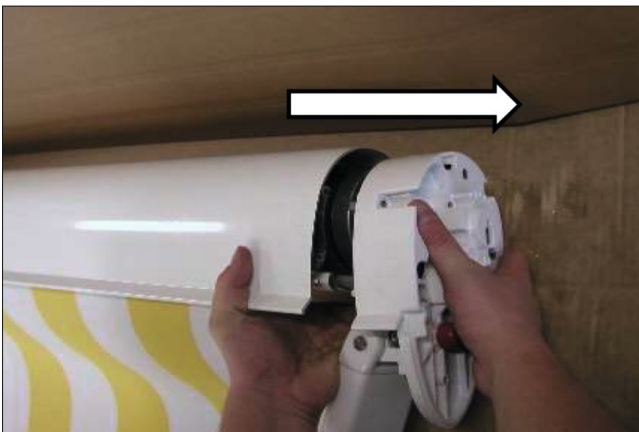

Abb. 8

8. Neuen Motor/neues Getriebe einsetzen (Motorkabel darf nicht eingeklemmt werden).
9. Montagering montieren.
10. Gurte entfernen und die Anlage einfahren.
11. Markise montieren, Endlage neu einstellen und Anlage Probe fahren (bei Motor und Getriebe).
→ **Neigungsstellung prüfen und ggf. nachstellen**